

令和元年度県シニア選手権大会 (XD) 令和2年1月18日 寒川総合体育館
30歳以上混合ダブルス

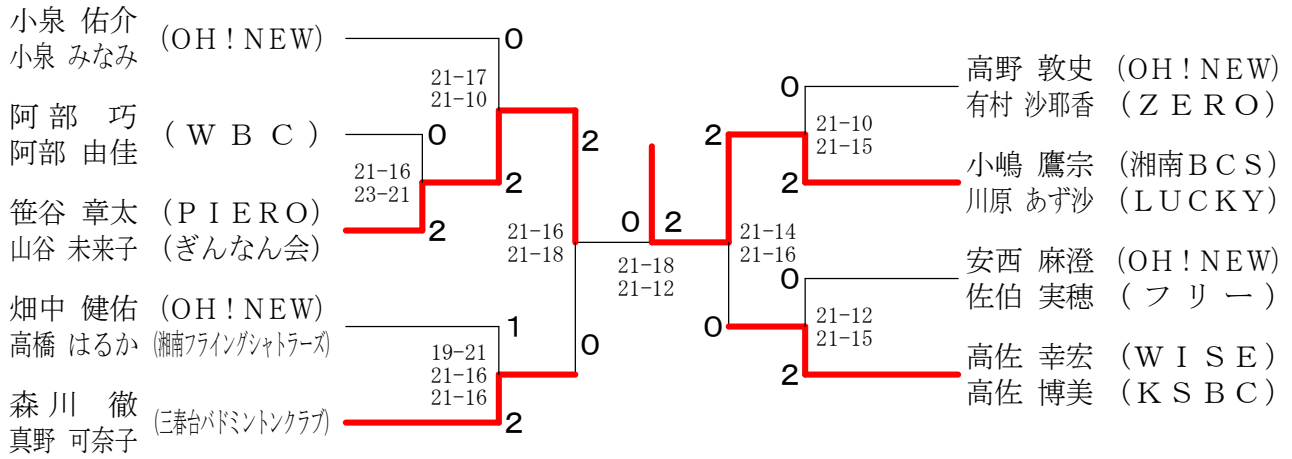

35歳以上混合ダブルス

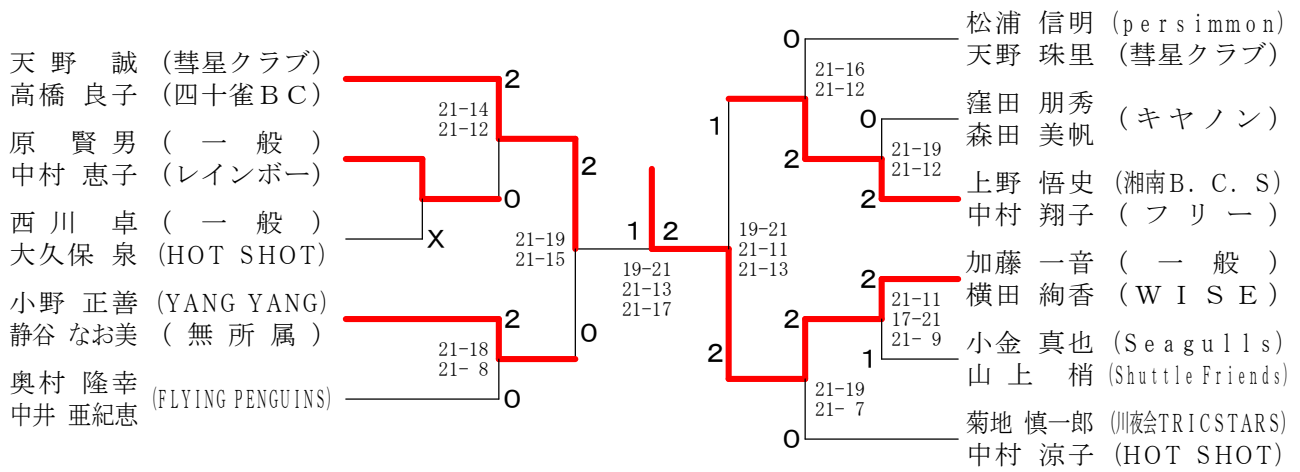

40歳以上混合ダブルス

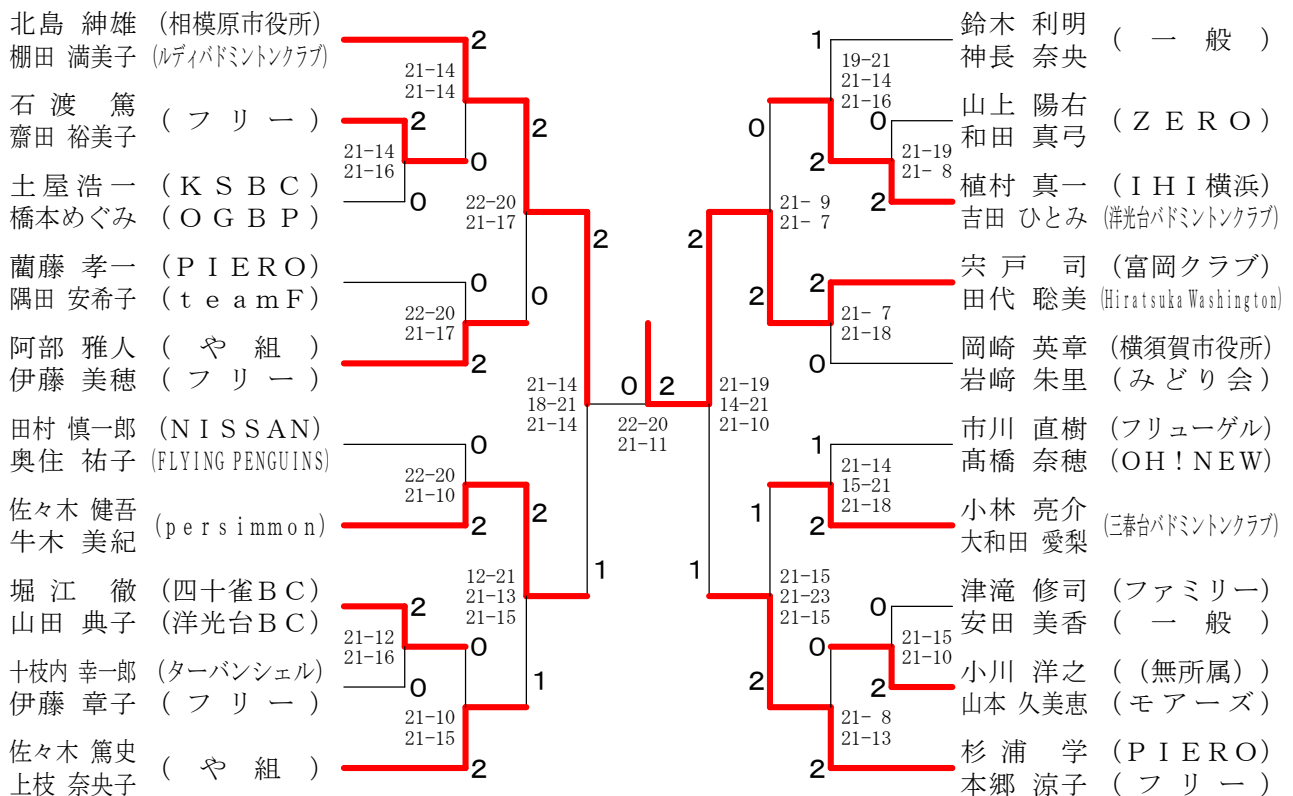

45歳以上混合ダブルス

和久井 伸一 (湘南FlyingShuttlers)	2									佐々木 卓 (ぎんなん会)	2
海福 亜矢子 (彗星クラブ)	21-11 21- 8	2								佐々木 尚子 (HOT SHOT)	21-18 21-12
中上 雄史 (もえぎ野クラブ)	0									遠藤 正浩 (TURBAN SHELL)	0
星野 和子	21- 8 21- 9	2								白川 恵美子 (フリー)	21-11 21-15
大久保 光規 (一般)	1									川崎 慶太 (OGBP)	2
大久保 美代子 (どんぐり)	21-15 18-21 21-14	0								鈴木 綾子 (緑ウイング)	22-20 21-14
山崎 茂 (フリー)	2									杉崎 健太郎 (横浜市役所)	0
高村 美雪 (ルビー)	2									杉崎 由紀子 (や組)	0
伊藤 康雄 (family)	21-15 21-15	0								海福 雄一郎 (彗星クラブ)	21-16 21-16
佐藤 美和子 (FLYING PENGUINS)	1									稲葉 明希 (レインボー)	1
古田 望 (東芝)	21-17 13-21 21-16	0								中村 恒雄 (戸塚あすなろ)	21-15 18-21 21-18
武田 佳子 (緑ウイング)	2									森本 早苗 (海老名)	2
山田 哲 (JVCKENWOOD)	21- 9 21- 8	0								鈴木 正樹 (東芝)	21-11 21- 7
高好 恵 (チェリー)	0									鈴木 恵子 (若草)	0
笠井 統 (CLUB K2)	21-14 21-15	2								飛石 康二 (泉区)	21-16 21-14
笠井 章子	2									五十嵐 義子 (モアーズ)	2
大久保 勝正 (HOT SHOT)	27-25 21-17	0								西山 謙司 (Shuttle Friends)	21-17 21-15
田内 由起子 (カインド)	2									赤澤 友紀 (フリー)	21-18 21-18
高橋 清隆 (Shuttle Friends)	21-12 21-18	2								平井 素夫 (シェイク)	2
高橋 千尋	0									田村 典子 (フリー)	21-11 21-13
阿部 成一 (フリー)	21-15 21-13	2								安田 幸司 (JP日本郵政)	21-11 22-20
前田 千恵子	2									福田 弘子 (CLUB K2)	2
鈴木 勝博 (三菱重工相模原)	21-17 21-17	0								小松崎 康幸 (ピエロ)	21-17 18-21 21-17
中附 友美 (フリー)	0									佐藤 美和 (ユーバー)	1
高津 誠 (京浜急行)	21-18 21-17	2								鈴木 辰宏 (フリー)	21-12 21-13
松本 薫 (みどり会)	2									赤間 正子 (三台バドミントンクラブ)	2
江頭 吾郎 (富士ゼロックス)	21-11 11-21 21-12	0								大西 善雄 (神奈川県バドミントン協会)	21- 9 21-15
真木 千晴 (レインボー)	1									安田 就美 (カインド)	0
澤田 英行 (PIERO)	21- 8 21-12	2								中澤 和也 (一般)	21-19 21-18
大和 美和子	2									池田 史子 (スペースシャトル)	0
六反 政和 (フリー)	12-21 21-18 22-20	1								栗田 義照 (Hiratsuka Washington)	21-17 21-18
大塚 ユミ (IBS)	1									小川 久未子 (ビーキューブ)	2

令和元年度県シニア選手権大会 (XD)

令和2年1月18日 寒川総合体育館

50歳以上混合ダブルス

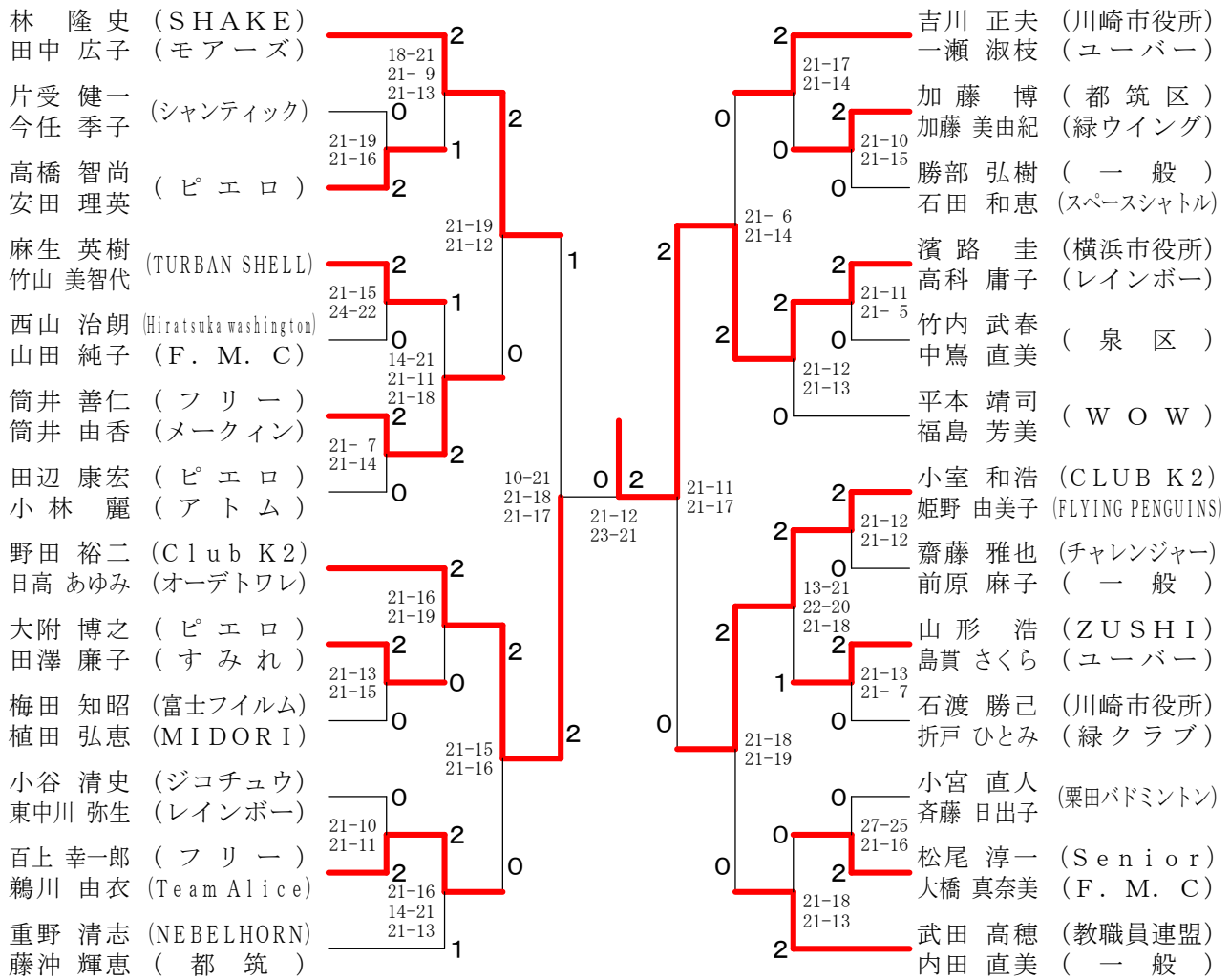

55歳以上混合ダブルス

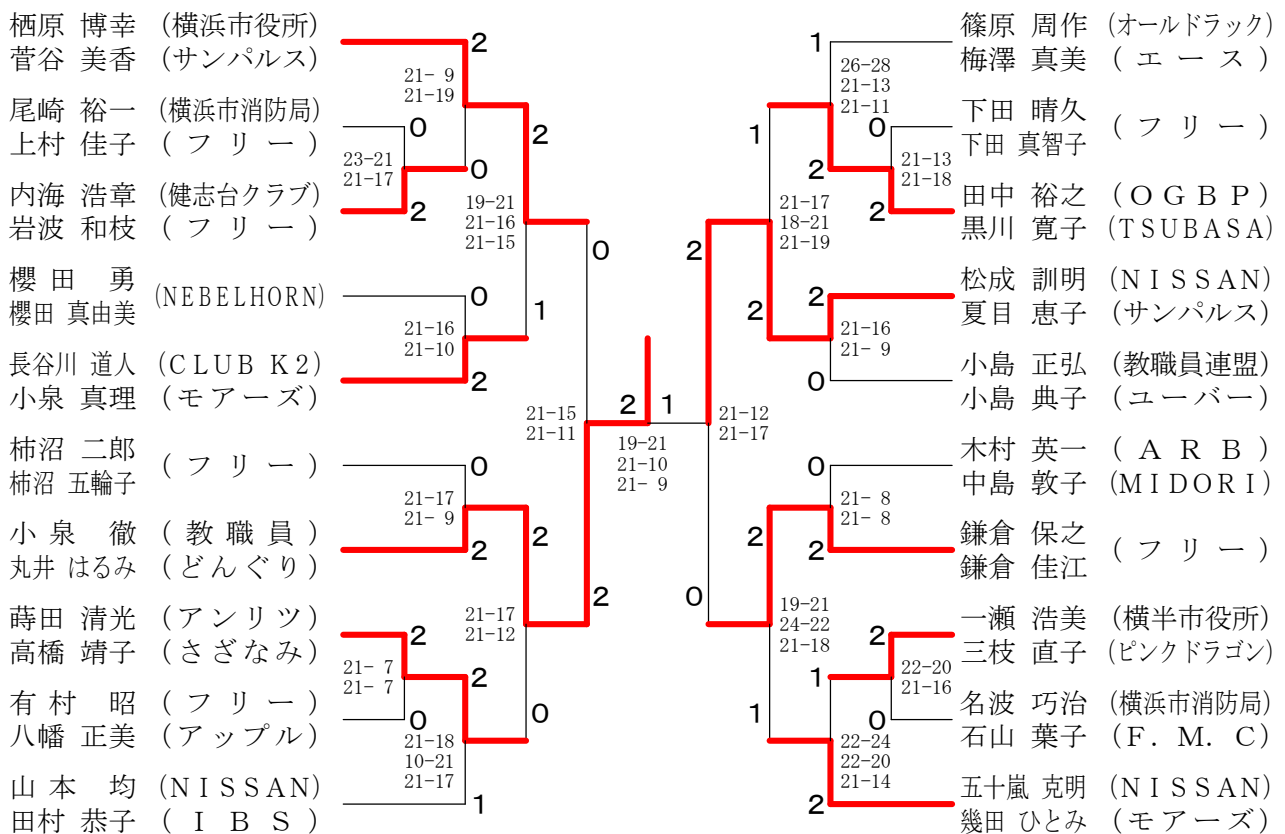

令和元年度県シニア選手権大会 (XD)

令和2年1月18日 寒川総合体育館

60歳以上混合ダブルス

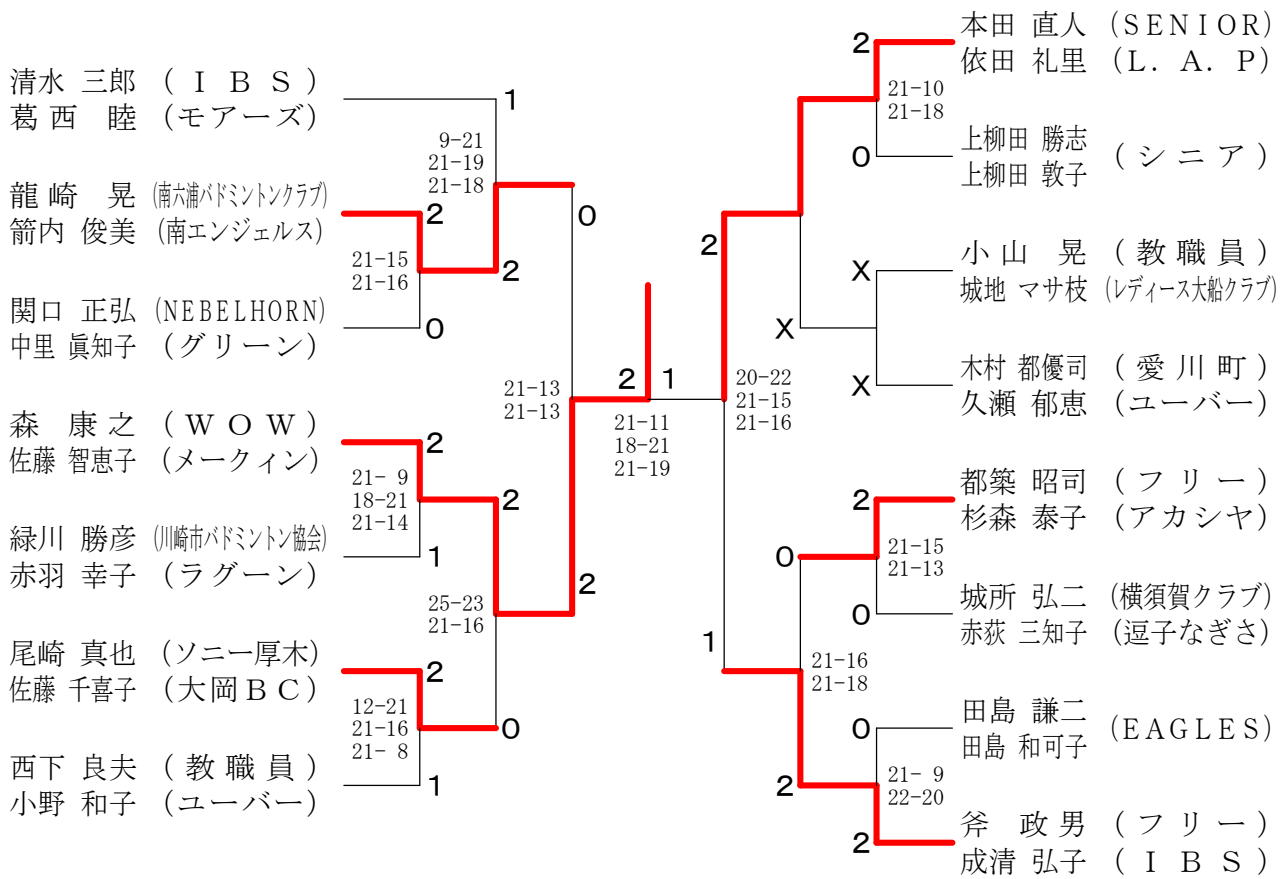

65歳以上混合ダブルス

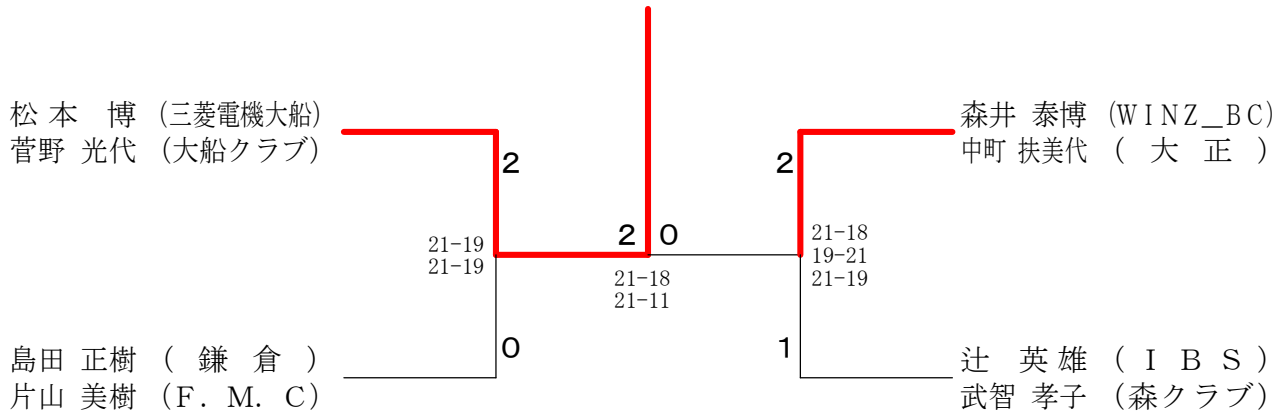

70歳以上混合ダブルス

