



# 令和5年度 第3回

## 会長杯バドミントン(B)大会

### 〈男女シングルス〉

期日 / 令和5年12月2日(土)  
会場 / 寒川総合体育館  
主催 / 神奈川県バドミントン協会  
主管 / 神奈川県バドミントン協会  
寒川町バドミントン協会

### 開 会 式 次 第

1. 開会宣言
2. あいさつ
3. 競技・審判上の注意
4. その他

- \* 大声を出しての応援はご遠慮ください。
- \* フロア内は必ずシューズを着用してください。(ソックスのままや裸足は不可)
- \* 上履きと下履きの区別、各自ゴミの持ち帰りを徹底してください。
- \* 盗難に注意し、貴重品等の管理は、各自の責任で行ってください。
- \* 喫煙は定められたところをお願いいたします。

# 令和5年度第3回会長杯バドミントン(B)大会 〈男女シングルス〉

## ☆大会役員

大会会長	近藤 勇司
大会副会長	坂本 勝司 石川 和子 高須 英明 都丸 利幸
大会委員長	五十嵐 功
大会委員	木下 洋一 中山 廣明
競技役員長	吉川 勇三郎
競技審判部長	高木 真人
総務部長	鈴木 唯夫
競技委員	鈴木 美代子 佐藤 マツノ 石田 菊江 小山 晃 内田 直美 吉田 光浩 中本 繁一 柳谷 諭
総務委員	田中 早苗 杉田 良子 斧 政男 田中 一也 三ツ井 友明 宮田 泰明 (寒川町協会)

## ☆競技上・その他の注意

- 1) 試合は、21ポイント3ゲームのラリーポイントで行います。
  - 2) 試合は、メインアリーナとサブアリーナを使用して行います。  
メインアリーナは一般男子Bと50歳以上男子の試合を行い、サブアリーナでは60歳以上男子と一般女子Bと50歳以上女子の試合を行います。  
※練習は対戦前の3分(主審がコート来て練習開始)となります。  
※試合順はタイムテーブルをご覧ください。  
※試合が連続する場合は、15分以内のインターバルを取ります。
  - 3) メインアリーナは原則として主審と線審1名はそのコートで試合を行った敗者が主審、勝者が線審をお願いします。もう1名の線審は試合のない方をお願いします。  
リーグ戦での敗者の方に決勝トーナメントの審判をご協力お願い致します。  
サブアリーナは3人リーグの場合、試合のないリーグの方に審判をお願い致します。4人リーグはリーグ内相互審判でお願い致します。  
タイムテーブル1列目の審判は2列目の選手にお願い致します。  
決勝トーナメントはそのリーグでの敗者にご協力お願い致します。  
同会場で公認審判検定会が開催されている関係上、審判を交代する場合があります。
  - 4) その他は令和5年度(公財)日本バドミントン協会現行競技規則並びに大会運営規程によります。競技時の服装は(公財)日本バドミントン協会大会運営規程によるものを着用してください。
  - 5) 表彰は男子一般Bと50歳以上男子と50歳以上女子が3位まで、女子一般Bが2位まで、男子60歳以上と女子60歳以上が1位のみ行います。
- ◎その他注意事項 「12月2日(土)寒川総合体育館会場 第3回会長杯(A)・(B)大会男女シングルス参加選手、関係者の皆様への注意事項」による(県協会ホームページに掲載)



一般男子シングルス Aブロック	日 向	千 葉	入 江	勝 敗	順 位
日向 俊博 (個人)		1	3		
千葉 康彦 (個人)	1		2		
入江 雄大 (まっしぐら)	3	2			

一般男子シングルス Bブロック	一 瀬	雨 宮	鈴 木	勝 敗	順 位
一瀬 太治 (横浜市役所)		1	3		
雨宮 佑弥 (個人)	1		2		
鈴木 尚幸 (住友電工)	3	2			

一般男子シングルス Cブロック	足 立	植 原	高 橋	勝 敗	順 位
足立 建人 (東芝)		1	3		
植原 正良 (個人)	1		2		
高橋 敏之 (個人)	3	2			

一般男子シングルス Dブロック	上之郷	平 本	中 山	勝 敗	順 位
上之郷 将志 (個人)		1	3		
平本 浩士 (個人)	1		2		
中山 亮 (まっしぐら)	3	2			

一般男子シングルス Eブロック	福 田	武 藤	菅 野	勝 敗	順 位
福田 敏 (チームバドミントンクラブ)		1	3		
武藤 大輔 (平単会)	1		2		
菅野 真也 (いすゞ自動車)	3	2			

一般男子シングルス Fブロック	大久保	浅 野	立 花	中 瀬	勝 敗	順 位
大久保 典史 (NEBELHORN)		1	3	5		
浅野 広大 (個人)	1		6	4		
立花 創 (まっしぐら)	3	6		2		
中瀬 マルクス (東芝)	5	4	2			

一般男子シングルス 決勝トーナメント

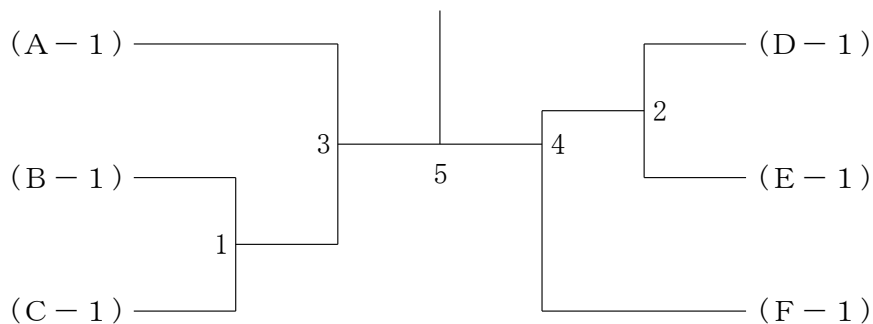

50歳以上男子シングルス Aブロック	相澤	梅澤	宇佐	勝敗	順位
相澤 靖浩 (出張整体靖庵)		1	3		
梅澤 寛 (個人)	1		2		
宇佐 昌芳 (個人)	3	2			

50歳以上男子シングルス Bブロック	田代	須山	西館	勝敗	順位
田代 明浩 (Hiratsuka Washington)		1	3		
須山 剛 (個人)	1		2		
西館 正浩 (横須賀市役所)	3	2			

50歳以上男子シングルス Cブロック	片桐	小泉	川野辺	勝敗	順位
片桐 智樹 (個人)		1	3		
小泉 和彦 (印刷局)	1		2		
川野辺 健志 (日吉軍団)	3	2			

50歳以上男子シングルス Dブロック	水口	嶋田	六反	勝敗	順位
水口 秀行 (泉区)		1	3		
嶋田 清文 (住友電工)	1		2		
六反 政和 (日吉軍団)	3	2			

50歳以上男子シングルス Eブロック	柳谷	中島	平本	勝敗	順位
柳谷 諭 (東芝)		1	3		
中島 三和 (EAST)	1		2		
平本 雅晴 (FLYING PENGUINS)	3	2			

50歳以上男子シングルス 決勝トーナメント

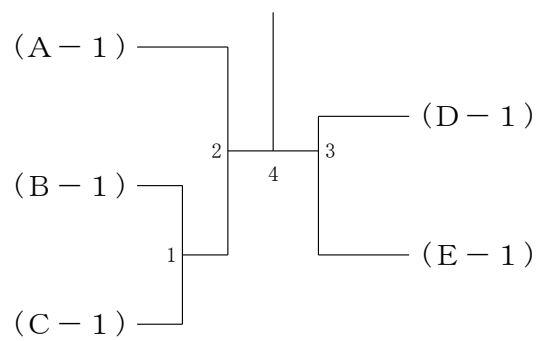

60歳以上男子シングルス	伊勢崎	橋本	尾崎	勝敗	順位
伊勢崎 純 (オールウェイズ)		1	3		
橋本 佳巳 (健志台クラブ)	1		2		
尾崎 真也 (ソニー厚木)	3	2			

一般女子シングルス	内 田	小 野	西 羅	山 上	勝 敗	順 位
内田 直美 (個人)		1	3	5		
小野 桜子 (東芝)	1		6	4		
西羅 直子 (CLUB K2)	3	6		2		
山上 梢 (Shuttle Friends)	5	4	2			

50歳以上女子シングルス A ブ ロ ッ ク	八 幡	平 野	関 水	勝 敗	順 位
八幡 正美 (アップル)		1	3		
平野 規子 (個人)	1		2		
関水 友子 (大和)	3	2			

50歳以上女子シングルス B ブ ロ ッ ク	石 井	新 山	山 下	勝 敗	順 位
石井 由美子 (個人)		1	3		
新山 恵美 (ルビー)	1		2		
山下 真由美 (A R B)	3	2			

50歳以上女子シングルス C ブ ロ ッ ク	野 村	伊 藤	外 館	勝 敗	順 位
野村 安希子 (すみれ)		1	3		
伊藤 章子 (個人)	1		2		
外館 律子 (東芝)	3	2			

50歳以上女子シングルス 決勝トーナメント

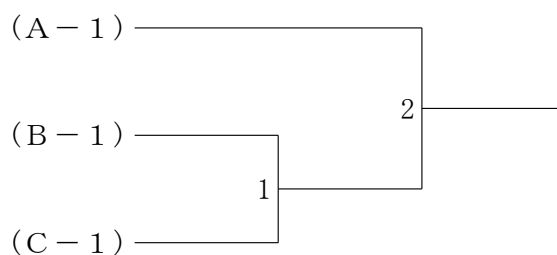

# 第3回会長杯 AB 大会（シングルス）

参加選手、関係者の皆様への注意事項

【12月2日(土)寒川総合体育館】

- 会長杯Bの受付は、8時50分から、会長杯Aは9時からです。
- 健康管理シートの提出はありませんが、全員、受付で体温をチェックしてください。  
37.5℃以上の方は、ご遠慮願います。
- プログラムの配布はありません。ホームページに掲載しますので、プリントするか、携帯でご覧になるかしてください。
- 2階観客席で待機してください。貴重品は必ず身につけ、盗難に注意してください。
- 会長杯Aのコートは、メインフロアの1コートから5コートを使います。
- 会長杯Bのコートは、男子のMSB・50MSが、メインの6コート～10コートを、男子の60MSと女子の全種目が、サブの11コート～13コートを使います。
- 9時15分から開会式を行いますのでメインフロアに全員お集まりください。
- 練習は、対戦前の3分間です。主審がコートに来て練習開始となります。
- メインフロアの試合の審判は、審判員資格検定受講者が検定試験として行います。検定試験終了後は、そのコートで試合を行った敗者が主審と勝者が線審になり、もう1名の線審は、試合のない方をお願いします。本部からの指示に従ってください。
- サブアリーナは、3人リーグの場合、試合のない方に審判をお願いします。  
4人リーグはリーグ内相互審判をお願いいたします。  
タイムテーブル1列目の審判は2列目の選手をお願いいたします。  
決勝トーナメントはそのリーグでの敗者にご協力をお願いいたします。  
本部からの指示に従ってください。
- 棄権があった場合、原則として組合せは変更しません。
- 試合中に飲むドリンクは自分のバッグをコートサイドに置き、その中に保管してください。ドリンクを直接床には置けません。
- ◎競技上の注意はプログラムに記載してあります
- 写真は2階からだけです。フロアでは厳禁。
- 外履きは袋に入れて自分で管理し、下駄箱は使用しない。
- ウォーミングアップは距離をあけて行い、ラケット・タオル等の用具の貸借はしない。
- 床の汗拭きは、モップもしくは所定の器具を使用する。
- 汗をコート内やコートサイドに投げない。
- フロア内は必ずシューズ着用のこと。（ソックスのままや裸足は不可）
- ゴミの持ち帰りを徹底して下さい。更衣室や公園のゴミ箱も使用禁止。
- 体育館内のコンセントの使用は禁止です。