



令和6年度

全日本シニア選手権大会

神奈川県予選会Ⅳ

〈男子シングルス〉

期日 / 令和6年7月20日(土)

会場 / 伊勢原市総合運動公園体育館

主催 / 神奈川県バドミントン協会

主管 / 神奈川県バドミントン協会

伊勢原市バドミントン協会

開会式は行いません  
放送で連絡しますので  
観覧席でお待ち下さい

- \* フロア内は必ずシューズを着用してください。(ソックスのままや裸足は不可)
- \* 上履きと下履きの区別、各自ゴミの持ち帰りを徹底してください。
- \* 盗難に注意し、貴重品等の管理は、各自の責任で行ってください。
- \* 喫煙は定められたところをお願いいたします。
- \* 水分補給のためのコートサイドへのドリンク類の持ち込みは、専用ボトルもしくは蓋付きのもの
- \* 体育館内のコンセントは使用禁止

# 令和6年度全日本シニア選手権大会 神奈川県予選会Ⅳ 〈男子シングルス〉

## ☆大会役員

大会会長	近藤 勇司
大会副会長	坂本 勝司 石川 和子 高須 英明 都丸 利幸 杉田 良子
大会委員長	五十嵐 功
大会委員	木下 洋一 中山 廣明
競技役員長	吉川 勇三郎
競技審判部長	高木 真人
総務部長	鈴木 唯夫
競技委員	鈴木 美代子 佐藤 マツノ 石田 菊江 小山 晃 内田 直美 吉田 光浩 中本 繁一 柳谷 諭
総務委員	田中 早苗 斧 政男 三ツ井 友明 江端芝樹子 岩永 順子（伊勢原市協会）
競技審判委員	神奈川県公認審判員

## ☆競技上・その他の注意

- 1) 試合は、21ポイント3ゲームのラリーポイントで行います。
  - 2) 試合は、メインアリーナの第1コート～第12コートを使用して男子シングルス30歳以上～55歳以上のクラスと60歳以上・65歳以上のクラス決勝を行います。  
サブアリーナの第13コート～第14コートを使用して男子シングルス60歳以上・65歳以上の1・2回戦と70歳以上の決勝を行います。  
練習は対戦前の初回戦2分のみ（主審がコートに来て練習開始）となります。  
試合順はタイムテーブルをご覧ください。  
試合が連続する場合は、15分以内のインターバルを取ります。
  - 3) 原則として主審は県協会の公認審判員、線審は敗者審判制で行います。  
線審の方には得点掲示板もお願いします。  
タイムテーブルの2列目の選手に最初の1列目の線審をお願い致します。
  - 4) 会場での本大会申込受付はありません。  
既に掲載している「本戦申込案内」と「本大会申込書」をホームページから開き、本大会の申込みをメールで行ってください。**7月24日(水)18時申込締切**
- ◎その他注意事項 「7月20日（土）伊勢原市総合運動公園体育館会場 全日本シニア選手権大会県予選会男子シングルス参加選手の皆様への注意事項」による（県協会ホームページに掲載）
- ※試合の「動画・静止画撮影」については事前に申請が必要です。県協会HPをご覧ください。

## 熱中症対策について

熱中症は、高温多湿な環境や活動などにより深部体温が上昇し、その熱をうまく外に逃がすことができずに生じるさまざまな症状の総称です。

通常 37℃前後に保たれている深部体温の高温状態が続くと全身のけいれんや意識障害を起こすことがあります。

- 1 運動時など、体内で熱が多く発生する状況では、冷たい飲料（5℃～15℃）を飲むことが熱中症の予防・対策につながります。

冷たい飲料は深部体温を低下させ、胃にとどまる時間が短いことで速やかに吸収されるため、深部体温が上昇している場合や、大量の汗をかき水分を失っている場合に効果的です。

ただし、胃腸への刺激や負担がかかる場合もあるため、一度に大量に飲みすぎないように注意してください。

- 2 スポーツなどにより汗を大量にかくと、体内の水分とともに塩分やミネラルも奪われてしまいます。

水分補給だけを行うと、血液中の塩分・ミネラル濃度（体内における塩分やミネラルの割合）が低くなり、様々な熱中症の症状が出現します。

手早く塩分・糖分を一緒に補給できるスポーツドリンクなどによる水分補給もおすすめです。

- 3 カフェインの入った飲み物は利尿作用が強くなるので避けましょう。

### ※ 深部体温とは

人の体温は、手足など体の中心から離れ、外環境の影響を受けやすい「皮膚温」と、脳や臓器など体の中心の機能を守るために一定に保たれる「深部体温」があります。

深部体温（中心温、芯温）は、脳や臓器など体の内部の温度で、内臓の働きを守るため、外環境の影響を受けにくく、一定に保たれています。

#### 【参考資料】

- 熱中症ゼロへ - 日本気象協会推進 (netsuzero.jp)  
<https://www.netsuzero.jp/>

# 第41回全日本シニア選手権大会県予選会 (男子シングルス)

参加選手、関係者の皆様への注意事項  
【7月20日(土)伊勢原市総合運動公園体育館】

○当日朝検温してください。37.5℃以上の方は、大会参加や観覧をご遠慮願います。

○受付は8時50分からです。9時15分までに済ませてください。

- ・プログラムの配布はありません。県協会HPからご覧ください。
- ・熱中症対策についてもプログラムに記載しています。ご一読ください。

※受付が終わりましたら、2階の観覧席でお待ちください。(練習はありません)

○貴重品は必ず身につけ、盗難に注意してください。

※マスクの着用は個人の判断でお願いします。

○試合の「動画・静止画撮影」については事前に申請が必要です。県協会HPをご覧ください。

○試合は、メインアリーナの1コートから12コートを使い男子シングルス30歳以上～55歳以上の種目と60歳以上・65歳以上の種目の決勝を行います。

サブアリーナの13コートと14コートを使って、男子シングルス60歳以上・65歳以上の1・2回戦と70歳以上の種目の決勝を行います。

○原則として主審は県協会の公認審判員、線審は敗者審判制で行います。線審の方には得点板もお願いします。試合で負けたらそのコートの線審席に速やかに入って下さい。

※タイムテーブルの2列目の選手に最初の1列目の線審をお願い致します。

○初回戦のみ、試合前2分間の練習ができます。対戦者同士で行います。

※熱中症対策のため換気を行います。試合途中のコートもあると思いますが、ご協力をお願い致します。

○給水やタオルの使用については、必ず主審の許可を得てください。容器については蓋付きのものとし、倒れてもこぼれないものを使用してください。飲み物用のトレイは置きませんので、コートサイドの各自のバック等の中に置くようにしてください。

ドリンクを直接床には置けません。

○棄権があった場合、原則として組合せは変更しません。

○大会速報システムを使って進行状況をお知らせする予定です。

○昼食は観覧席でお願いします。

○更衣室・シャワーは、密を避けてご利用ください。

○全てのゴミは各自で持ち帰り、自宅で処分して下さい。

**☆第41回全日本シニア選手権大会本戦の申込締切日は7月24日(水)18時です。**

※本戦申込みの案内と申込書はホームページに掲載済みです。メールで申込書をお送りください。

30歳以上男子シングルス1

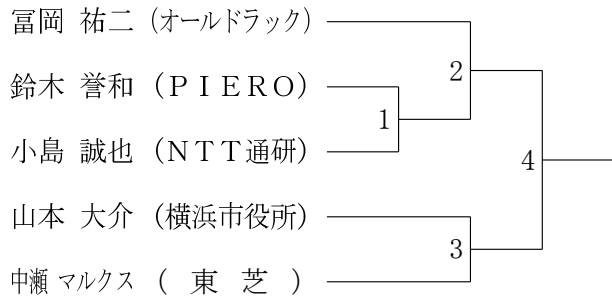

30歳以上男子シングルス2

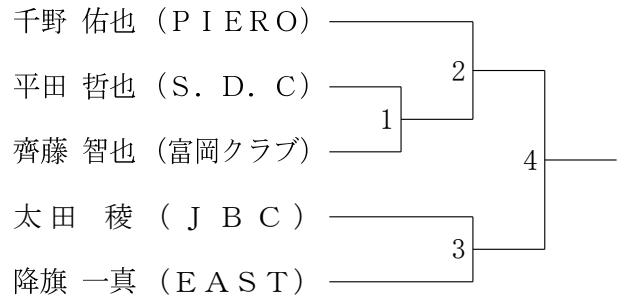

30歳以上男子シングルス3

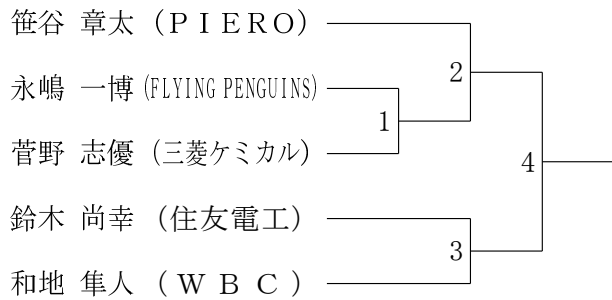

30歳以上男子シングルス4

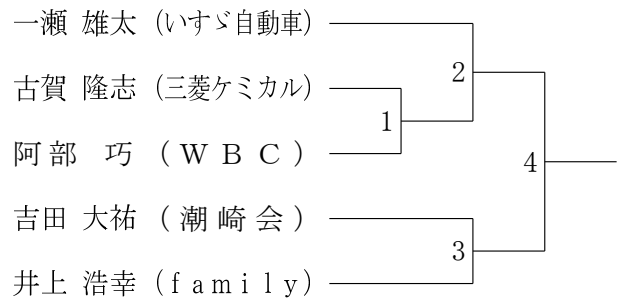

30歳以上男子シングルス5

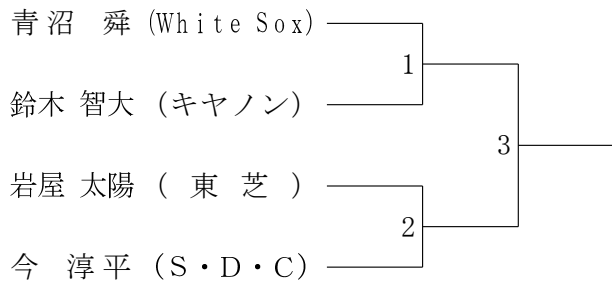

30歳以上男子シングルス6

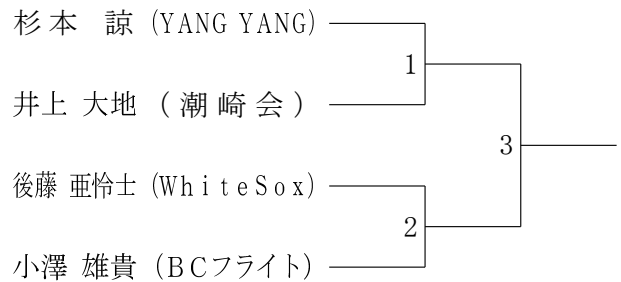

35歳以上男子シングルス1

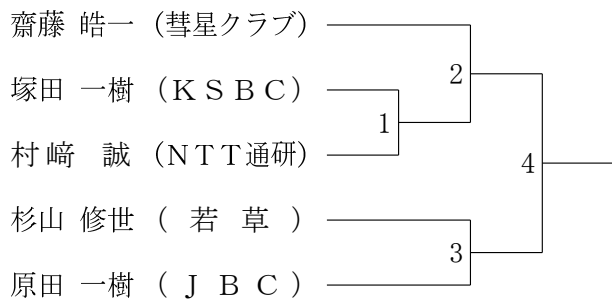

35歳以上男子シングルス2

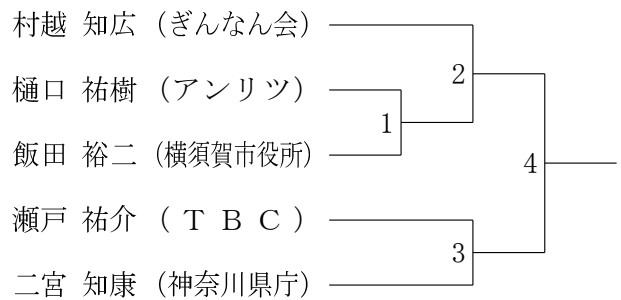

35歳以上男子シングルス3

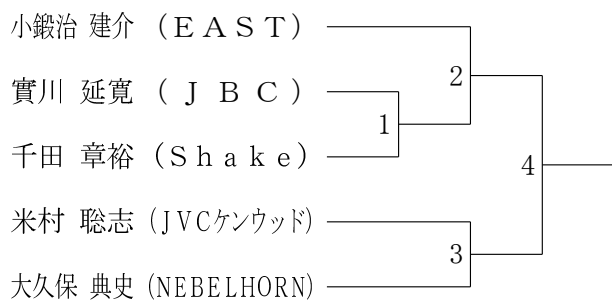

35歳以上男子シングルス4

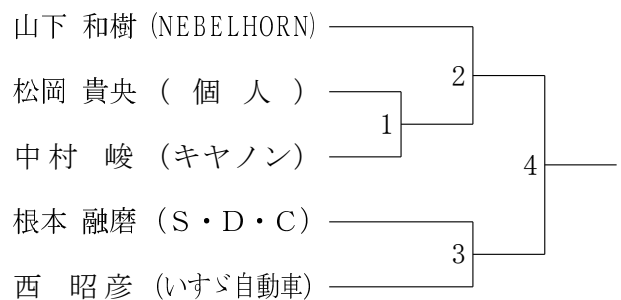

35歳以上男子シングルス5

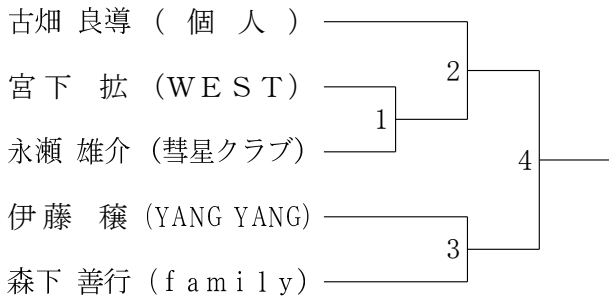

35歳以上男子シングルス6

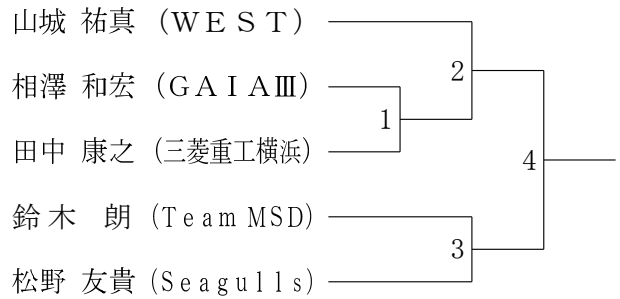

35歳以上男子シングルス7

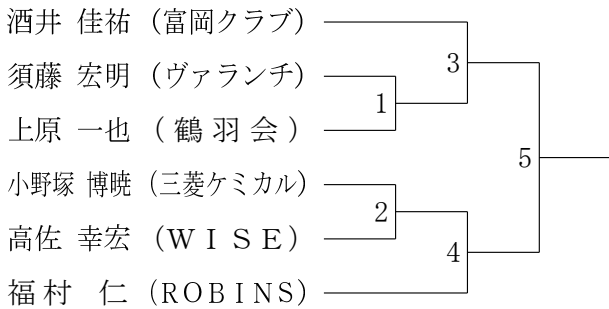

40歳以上男子シングルス1

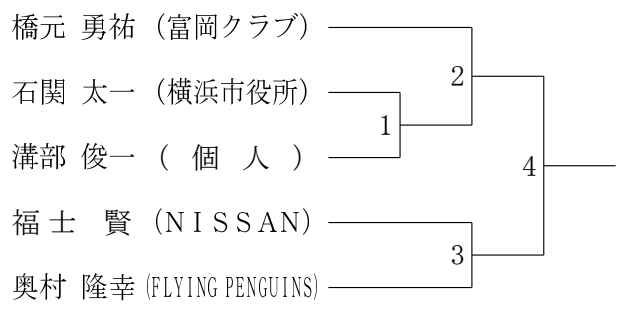

40歳以上男子シングルス2

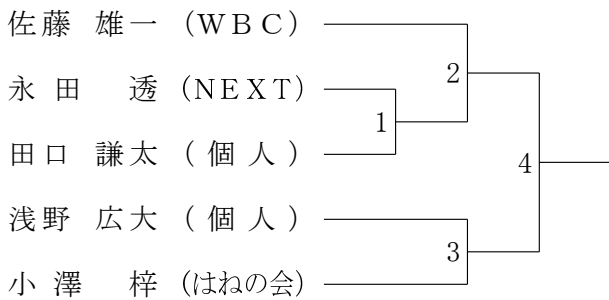

40歳以上男子シングルス3

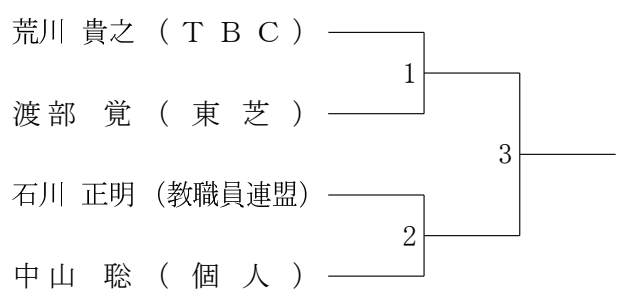

45歳以上男子シングルス1

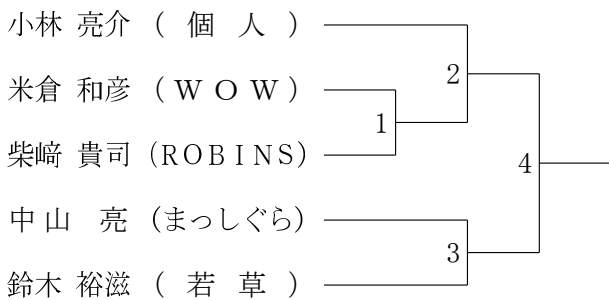

45歳以上男子シングルス2

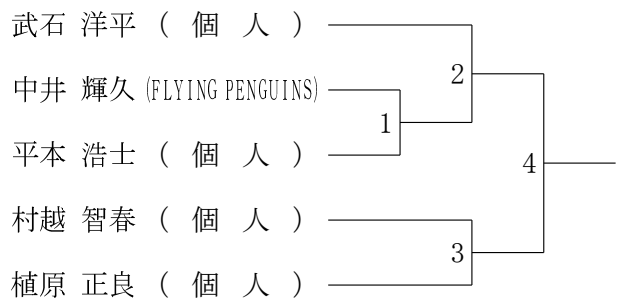

45歳以上男子シングルス3

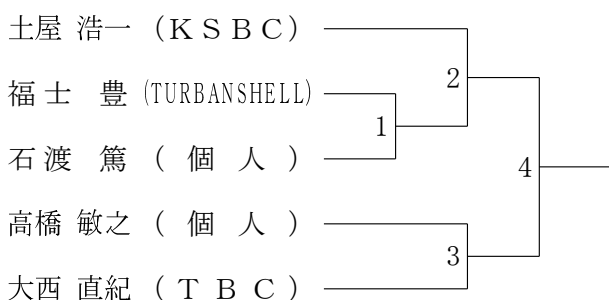

45歳以上男子シングルス4

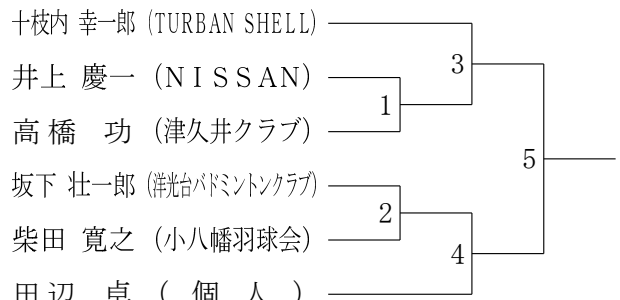

50歳以上男子シングルス1

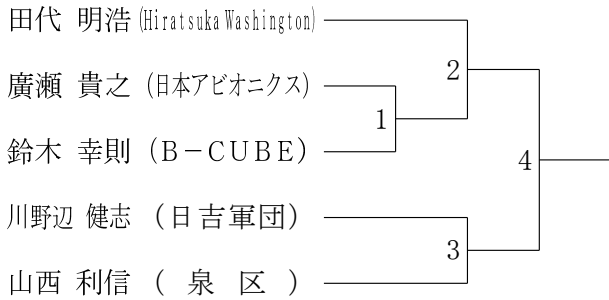

50歳以上男子シングルス2

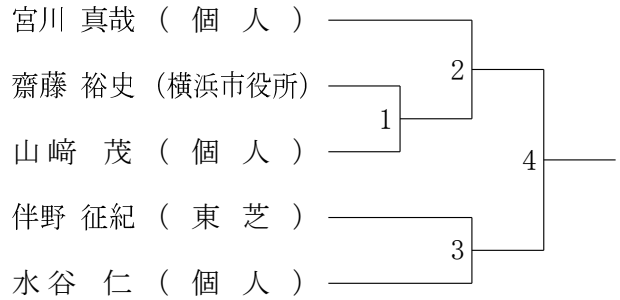

50歳以上男子シングルス3

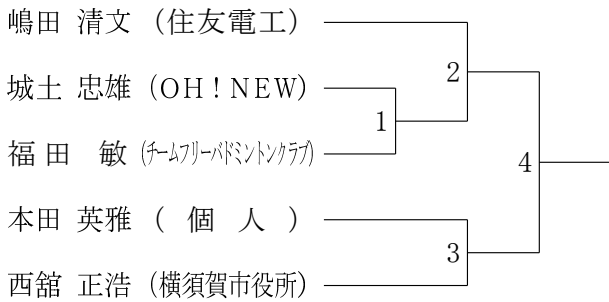

50歳以上男子シングルス4

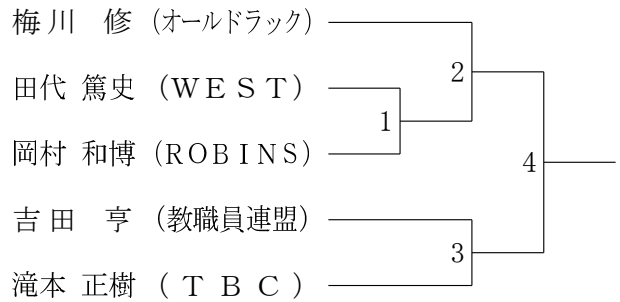

50歳以上男子シングルス5

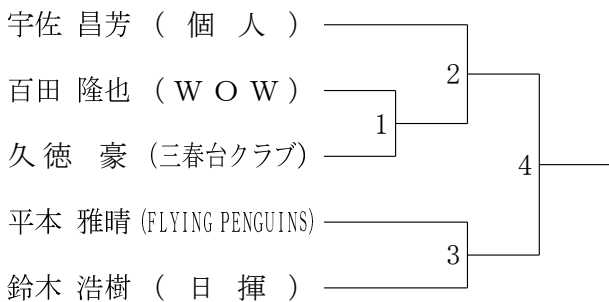

50歳以上男子シングルス6

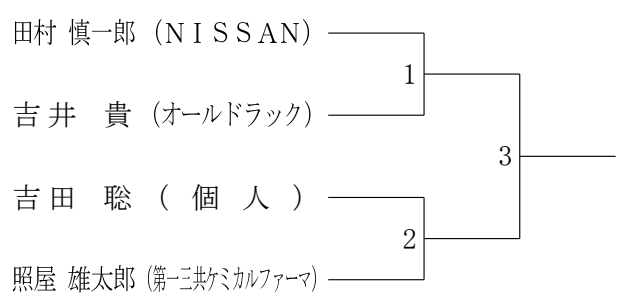

55歳以上男子シングルス1

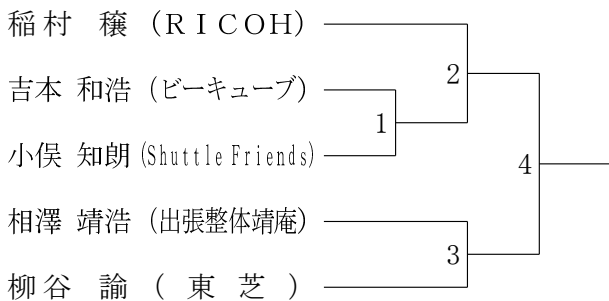

55歳以上男子シングルス2

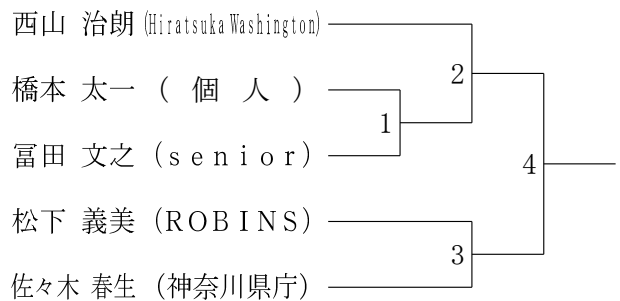

55歳以上男子シングルス3

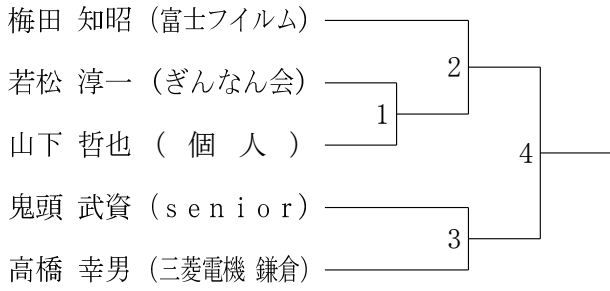

55歳以上男子シングルス4

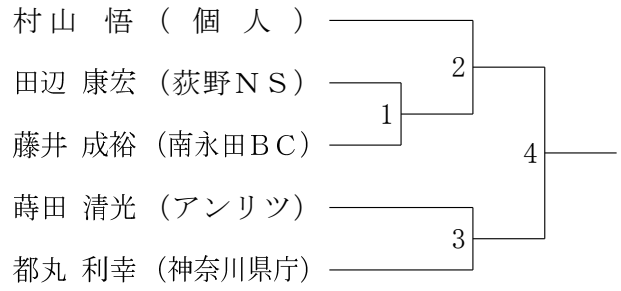

60歳以上男子シングルス1

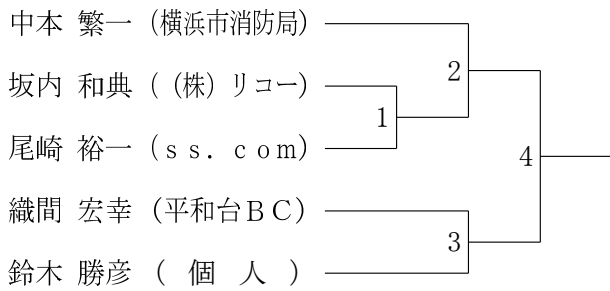

60歳以上男子シングルス2

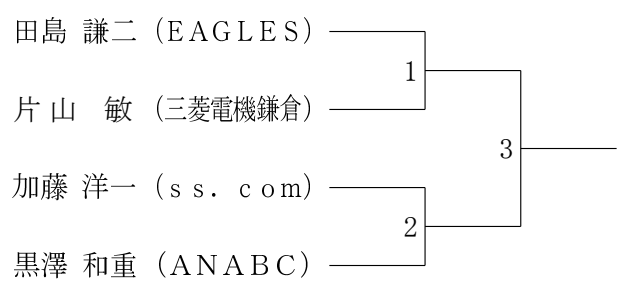

60歳以上男子シングルス3

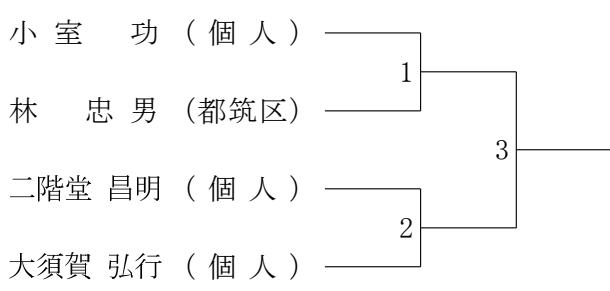

65歳以上男子シングルス1

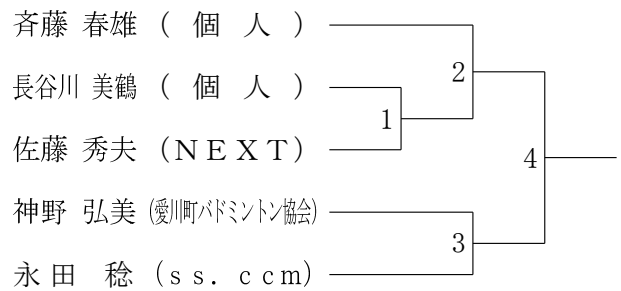

65歳以上男子シングルス2

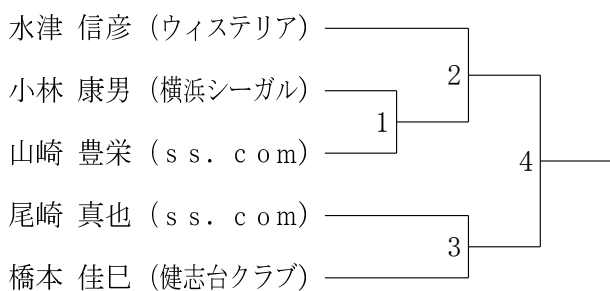

70歳以上男子シングルス

