



令和6年度  
全日本シニア選手権大会  
神奈川県予選会 I・II  
〈男女ダブルス①・②〉

期日 I / 令和6年6月15日(土)

期日 II / 令和6年6月29日(土)

会場 / 横浜武道館

主催 / 神奈川県バドミントン協会

主管 / 神奈川県バドミントン協会

横浜市バドミントン協会

放送で連絡しますので  
観覧席でお待ち下さい

- \*フロア内は必ずシューズを着用してください。(ソックスのままや裸足は不可)
- \*上履きと下履きの区別、各自ゴミの持ち帰りを徹底してください。
- \*盗難に注意し、貴重品等の管理は、各自の責任で行ってください。
- \*喫煙は定められたところをお願いいたします。
- \*水分補給のためのコートサイドへのドリンク類の持ち込みは、専用ボトルもしくは蓋付きのもの
- \*体育館内のコンセントは使用禁止

令和6年度全日本シニア選手権大会  
神奈川県予選会Ⅰ・Ⅱ  
〈男女ダブルス①・②〉

☆大会役員

大会会長	近藤 勇司
大会副会長	坂本 勝司 石川 和子 高須 英明 都丸 利幸 杉田 良子
大会委員長	五十嵐 功
大会委員	木下 洋一 中山 廣明
競技役員長	吉川 勇三郎
競技審判部長	高木 真人
総務部長	鈴木 唯夫
競技委員	鈴木 美代子 佐藤 マツノ 石田 菊江 小山 晃 内田 直美 吉田 光浩 中本 繁一 柳谷 諭
総務委員	田中 早苗 斧 政男 三ツ井 友明 江端 芝樹子 甘粕 完治（横浜市協会）
競技審判委員	神奈川県公認審判員

☆競技上・その他の注意

- 1) 試合は、21ポイント3ゲームのラリーポイントで行います。
  - 2) 6月15日の試合は、第1コート～第8コートを使用して男女ダブルス55歳以上～70歳以上のクラスを行います。  
6月29日の試合は、第1コート～第16コートを使用して男女ダブルス30歳以上～50歳以上のクラスを行います。  
練習は対戦前の2分のみ（主審がコート来て練習開始）となります。  
試合順はタイムテーブルをご覧ください。  
試合が連続する場合は、15分以内のインターバルを取ります。
  - 3) 原則として主審は県協会の公認審判員、線審は敗者審判制で行います。  
線審の方には得点掲示板もお願いします。  
タイムテーブルの2列目の選手に最初の1列目の線審をお願い致します。
  - 4) 6月15日と6月29日の予選通過者は7月15日・7月20日の試合には出場できません。  
(ただし7月15日混合複は1名でも不通過であれば出場して下さい)
  - 5) 会場での本大会申込受付はありません。  
6月下旬頃に「本戦申込案内」と「本大会申込書」をホームページに掲載する予定です。本大会の申込みについてはメールで行います。
- ◎その他注意事項 「6月15日（土）横浜武道館会場 全日本シニア選手権大会県予選会男女ダブルス参加選手の皆様への注意事項」による（県協会ホームページに掲載）

※試合の「動画・静止画撮影」については事前に申請が必要です。県協会HPをご覧ください。

## 熱中症対策について

熱中症は、高温多湿な環境や活動などにより深部体温が上昇し、その熱をうまく外に逃がすことができずに生じるさまざまな症状の総称です。

通常 37℃前後に保たれている深部体温の高温状態が続くと全身のけいれんや意識障害を起こすことがあります。

- 1 運動時など、体内で熱が多く発生する状況では、冷たい飲料（5℃～15℃）を飲むことが熱中症の予防・対策につながります。

冷たい飲料は深部体温を低下させ、胃にとどまる時間が短いことで速やかに吸収されるため、深部体温が上昇している場合や、大量の汗をかき水分を失っている場合に効果的です。

ただし、胃腸への刺激や負担がかかる場合もあるため、一度に大量に飲みすぎないように注意してください。

- 2 スポーツなどにより汗を大量にかくと、体内の水分とともに塩分やミネラルも奪われてしまいます。

水分補給だけを行うと、血液中の塩分・ミネラル濃度（体内における塩分やミネラルの割合）が低くなり、様々な熱中症の症状が出現します。

手早く塩分・糖分を一緒に補給できるスポーツドリンクなどによる水分補給もおすすめです。

- 3 カフェインの入った飲み物は利尿作用が強くなるので避けましょう。

### ※ 深部体温とは

人の体温は、手足など体の中心から離れ、外環境の影響を受けやすい「皮膚温」と、脳や臓器など体の中心の機能を守るために一定に保たれる「深部体温」があります。

深部体温（中心温、芯温）は、脳や臓器など体の内部の温度で、内臓の働きを守るため、外環境の影響を受けにくく、一定に保たれています。

#### 【参考資料】

- 熱中症ゼロへ - 日本気象協会推進 (netsuzero.jp)  
<https://www.netsuzero.jp/>

30歳以上男子ダブルス1

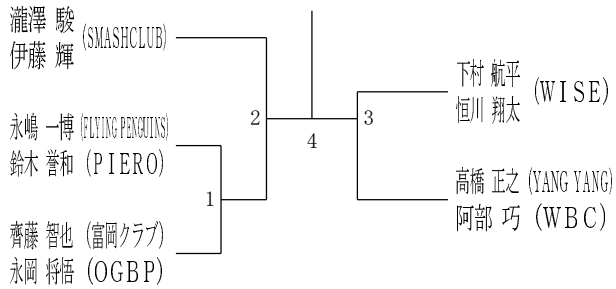

30歳以上男子ダブルス2

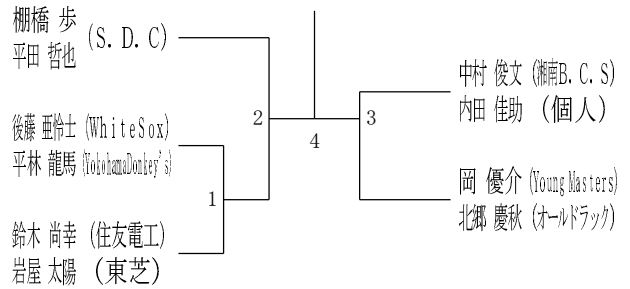

30歳以上男子ダブルス3

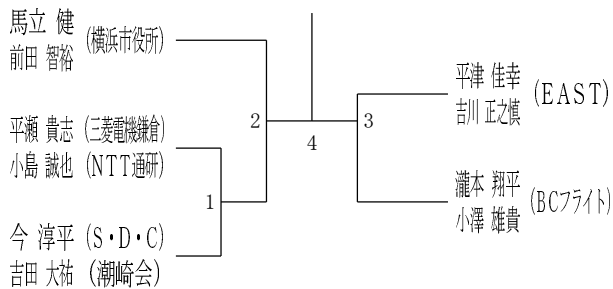

30歳以上男子ダブルス4

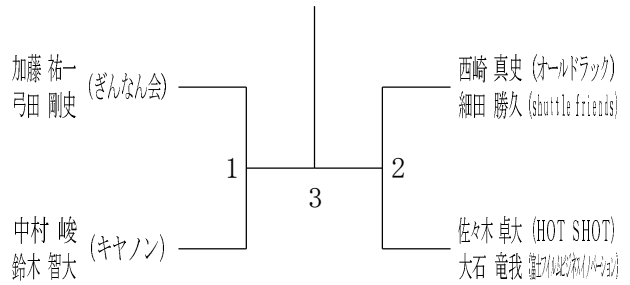

35歳以上男子ダブルス1

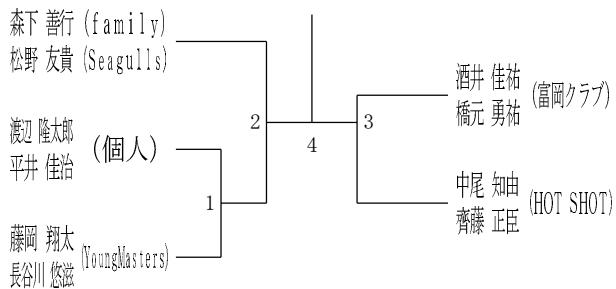

35歳以上男子ダブルス2

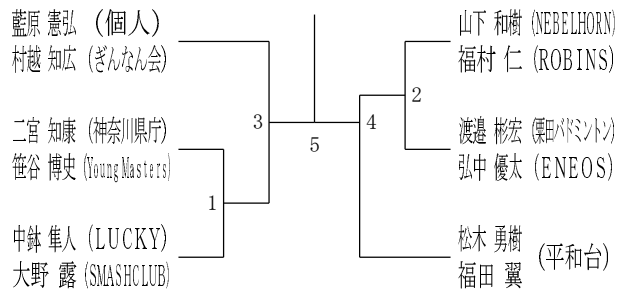

35歳以上男子ダブルス3

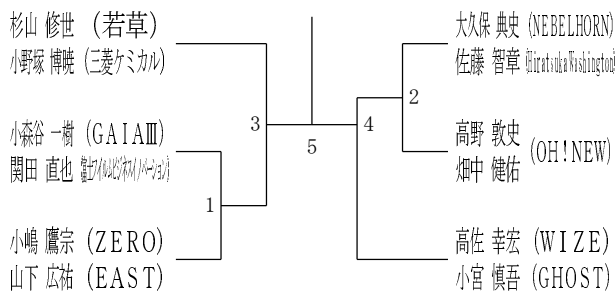

35歳以上男子ダブルス4

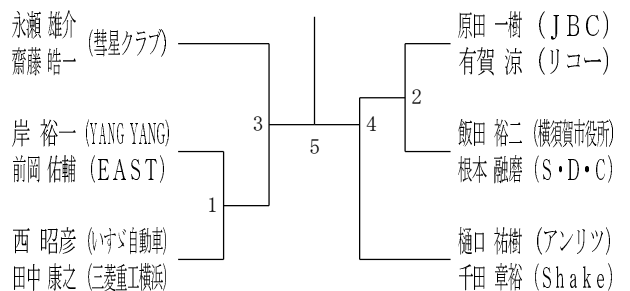

40歳以上男子ダブルス1

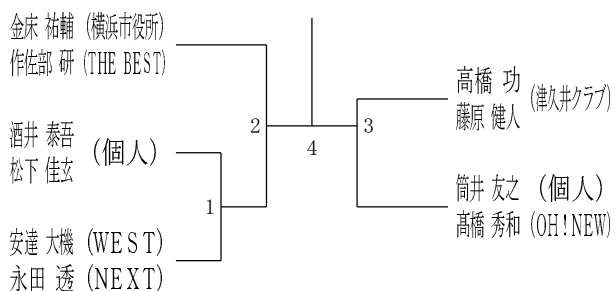

40歳以上男子ダブルス2

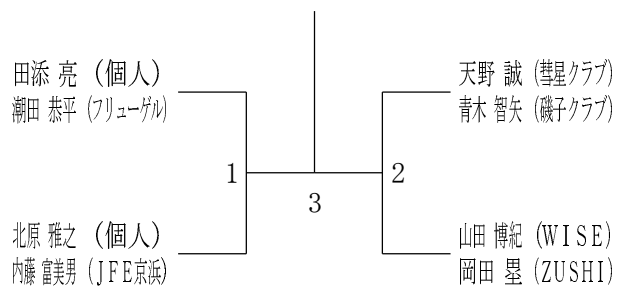

令和6年度全日本シニア選手権予選会

男女ダブルス

令和6年6月15日-29日 横浜武道館

40歳以上男子ダブルス3

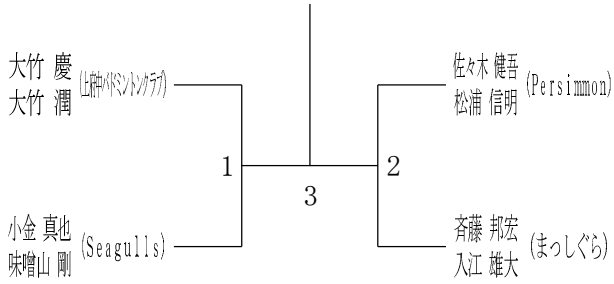

45歳以上男子ダブルス1

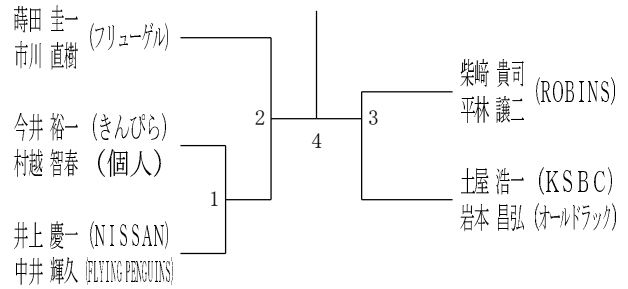

45歳以上男子ダブルス2

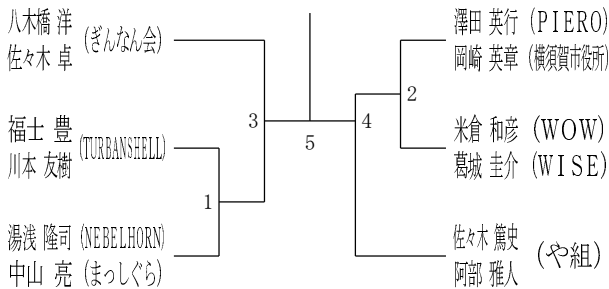

45歳以上男子ダブルス3

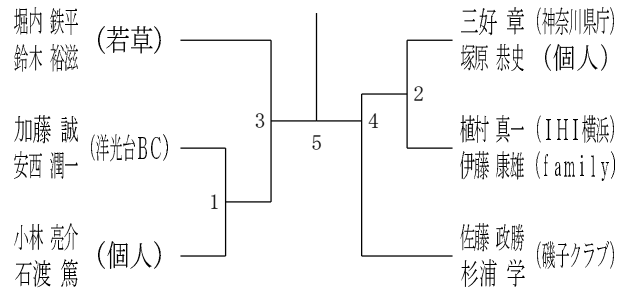

50歳以上男子ダブルス1

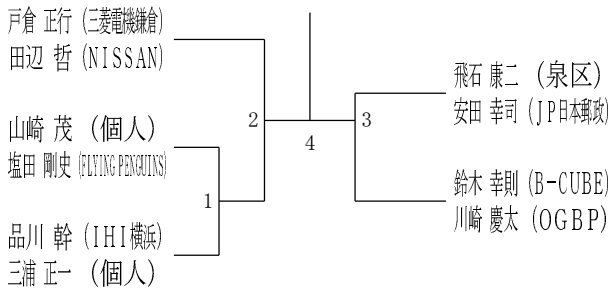

50歳以上男子ダブルス2

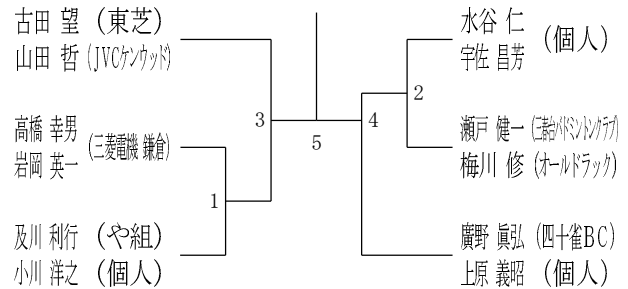

50歳以上男子ダブルス3

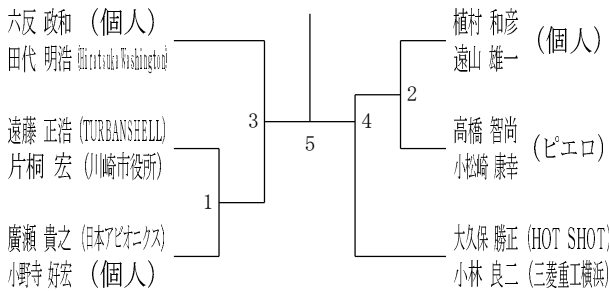

50歳以上男子ダブルス4

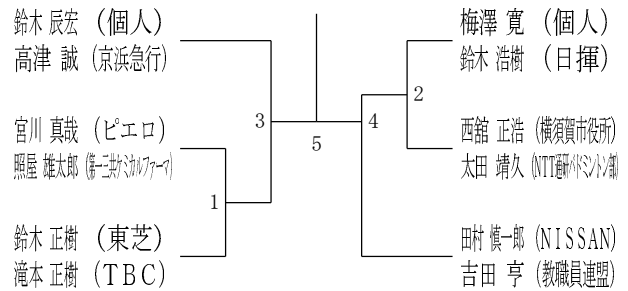

50歳以上男子ダブルス5

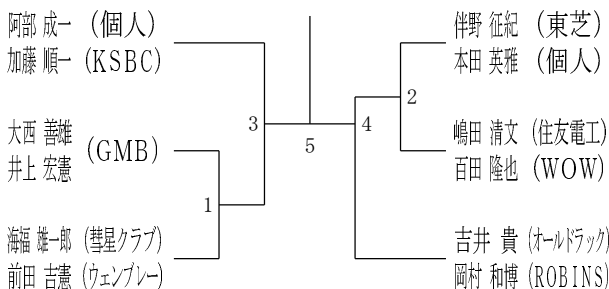

令和6年度全日本シニア選手権予選会

男女ダブルス

令和6年6月15日-29日 横浜武道館

55歳以上男子ダブルス1

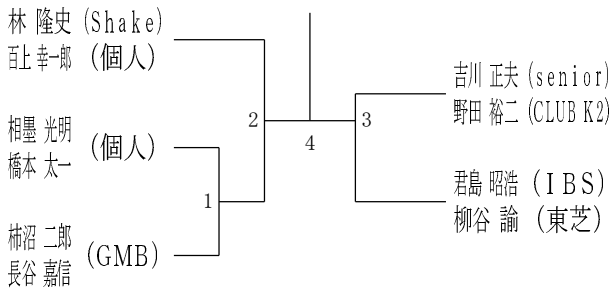

55歳以上男子ダブルス2

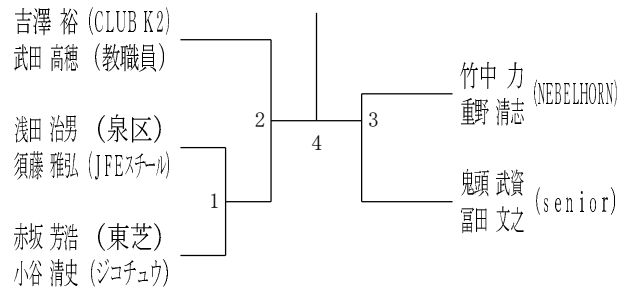

55歳以上男子ダブルス3

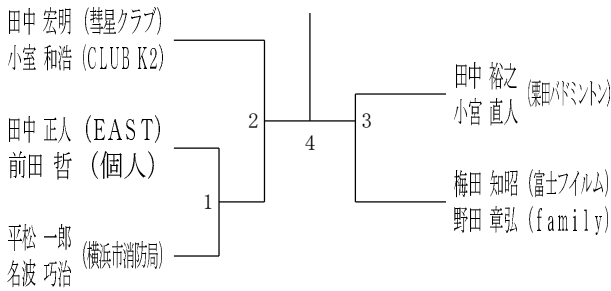

55歳以上男子ダブルス4

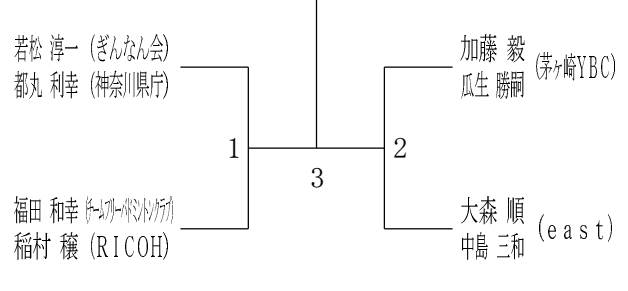

60歳以上男子ダブルス1

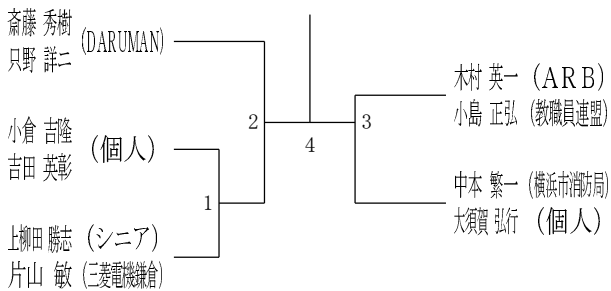

60歳以上男子ダブルス2

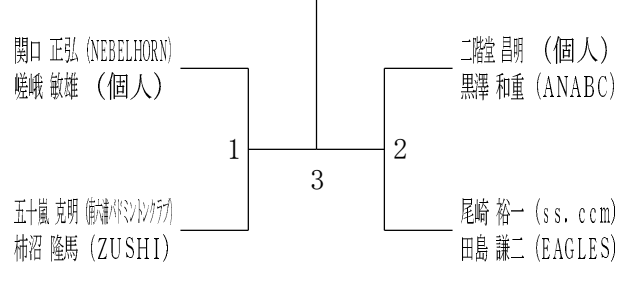

60歳以上男子ダブルス3

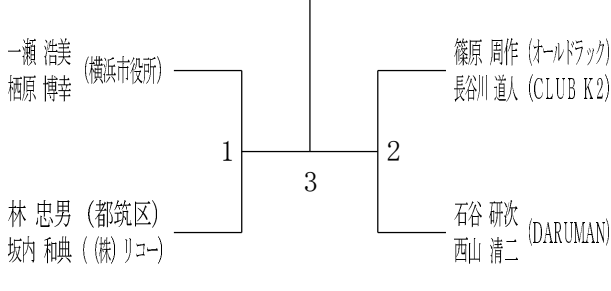

65歳以上男子ダブルス1

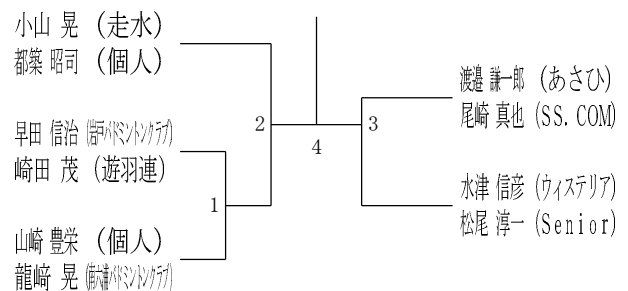

65歳以上男子ダブルス2

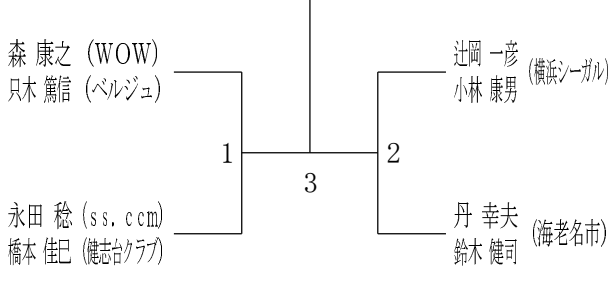

70歳以上男子ダブルス

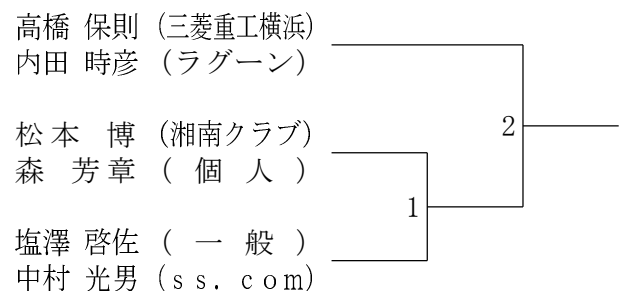

令和6年度全日本シニア選手権予選会

男女ダブルス

令和6年6月15日-29日 横浜武道館

30歳以上女子ダブルス1

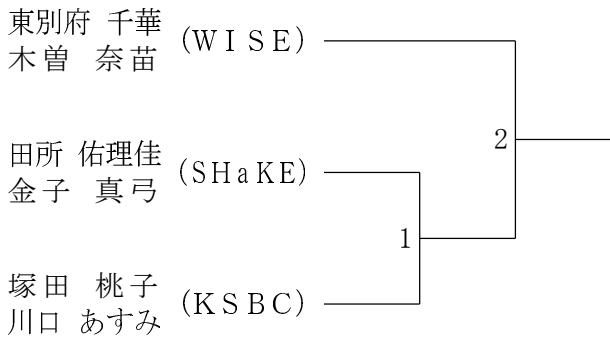

30歳以上女子ダブルス2

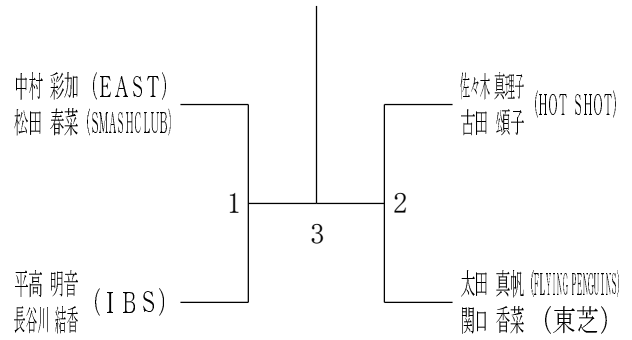

35歳以上女子ダブルス

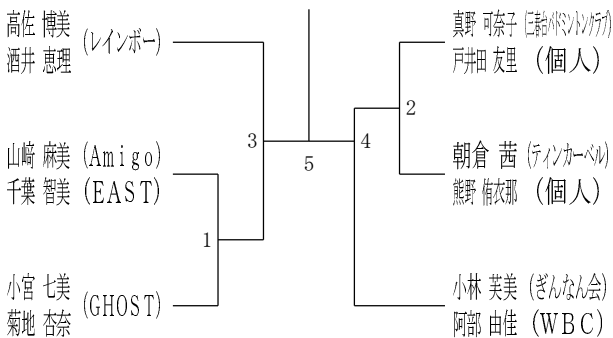

40歳以上女子ダブルス1

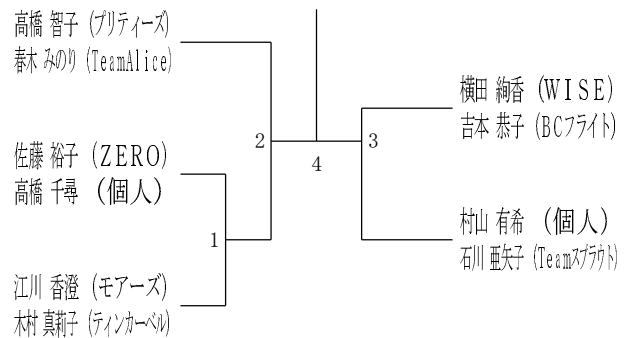

40歳以上女子ダブルス2

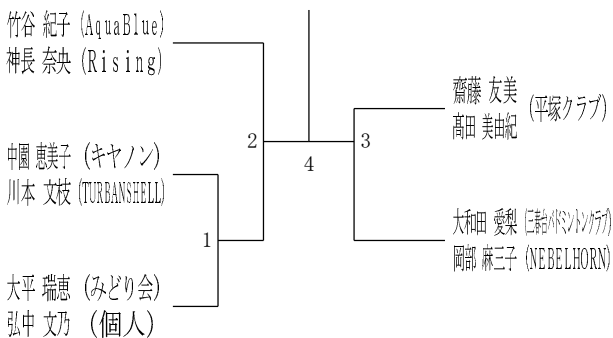

40歳以上女子ダブルス3

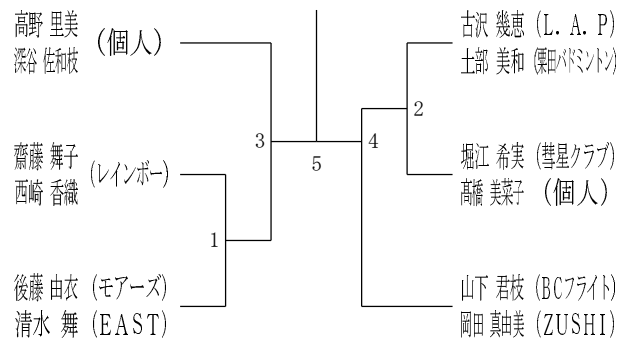

45歳以上女子ダブルス1

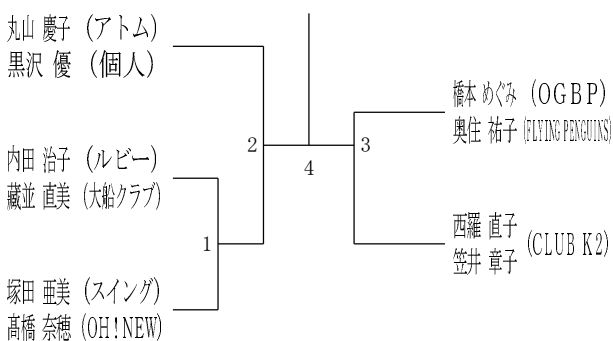

45歳以上女子ダブルス2

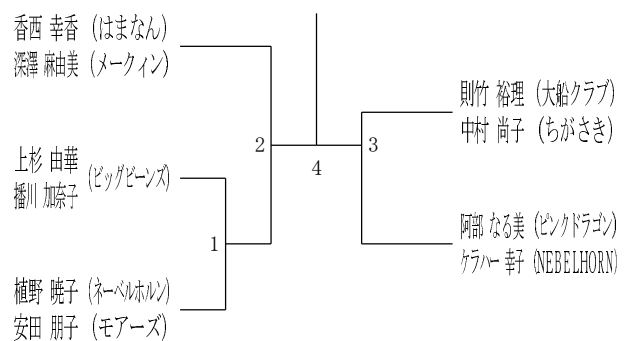

45歳以上女子ダブルス3

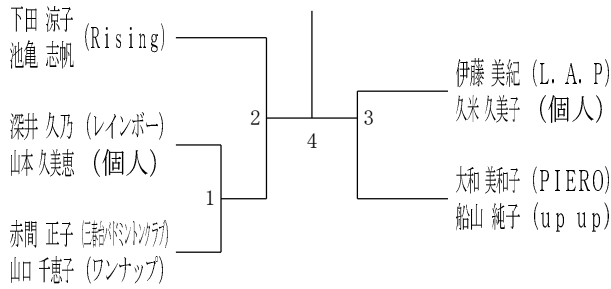

45歳以上女子ダブルス4

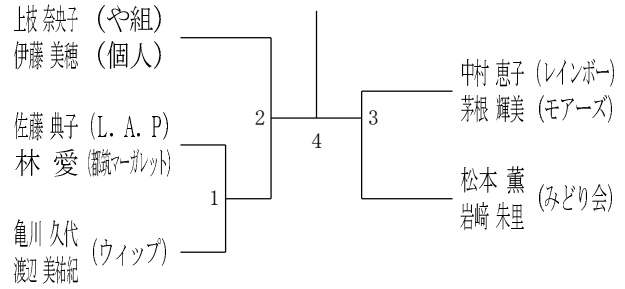

50歳以上女子ダブルス1

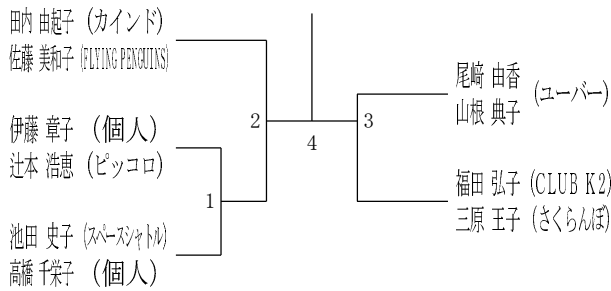

50歳以上女子ダブルス2

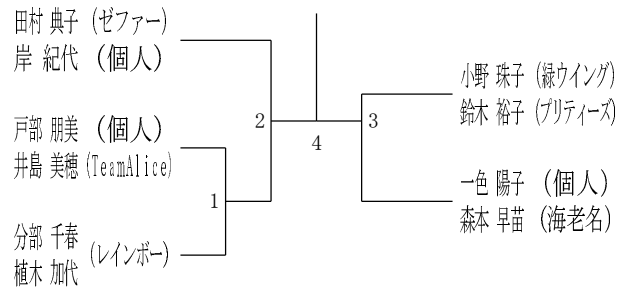

50歳以上女子ダブルス3

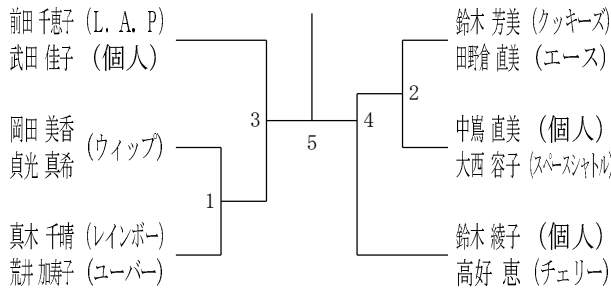

50歳以上女子ダブルス4

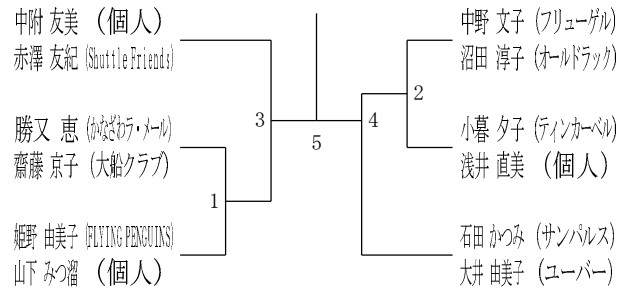

50歳以上女子ダブルス5

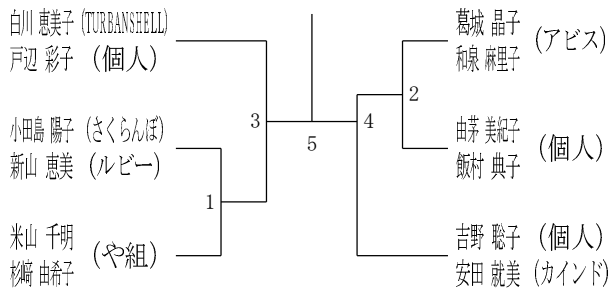

50歳以上女子ダブルス6

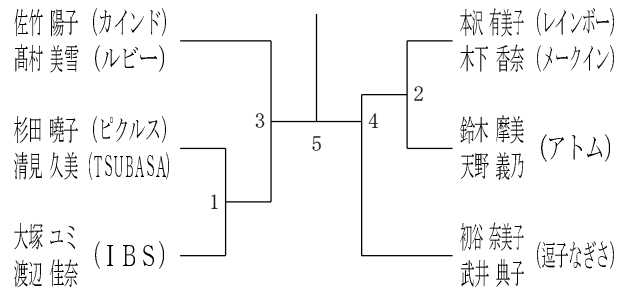

55歳以上女子ダブルス1

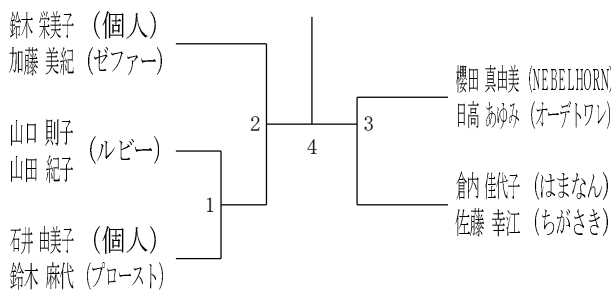



# 令和6年度全日本シニア選手権予選会

# 男女ダブルス

令和6年6月15日-29日 横浜武道館

## 55歳以上女子ダブルス2

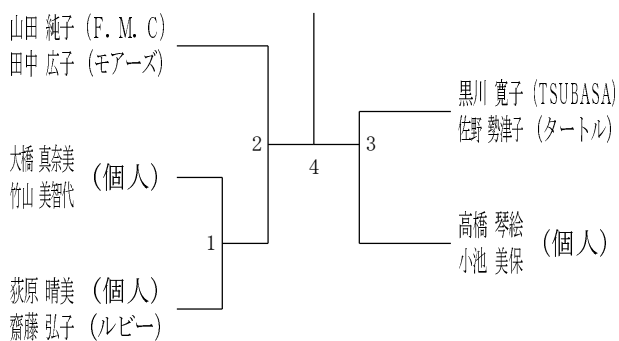

## 55歳以上女子ダブルス3

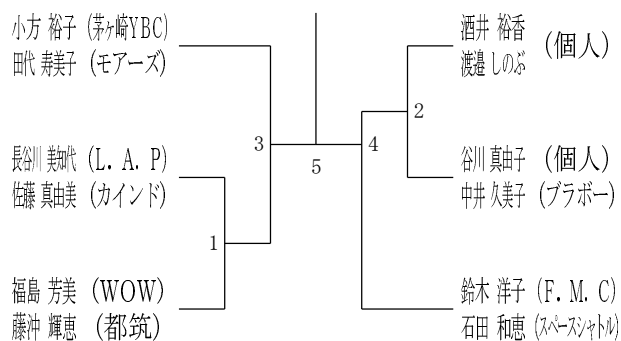

## 55歳以上女子ダブルス4

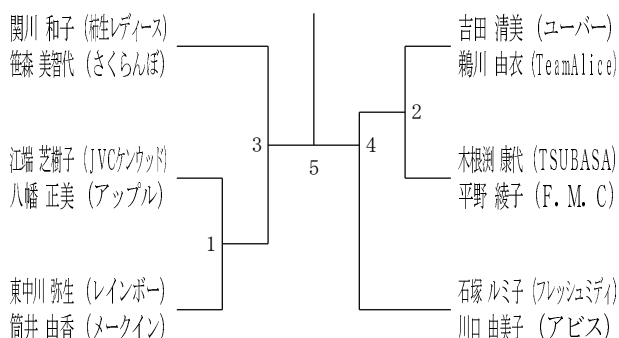

## 60歳以上女子ダブルス1

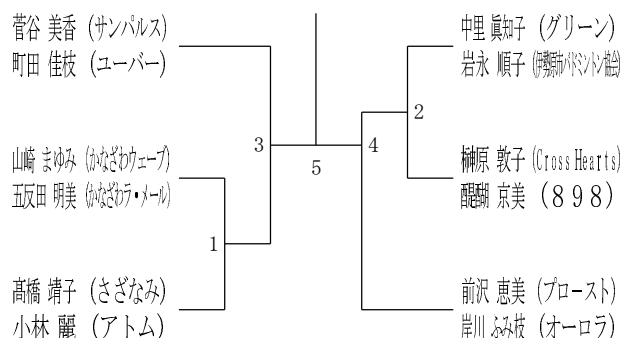

## 60歳以上女子ダブルス2

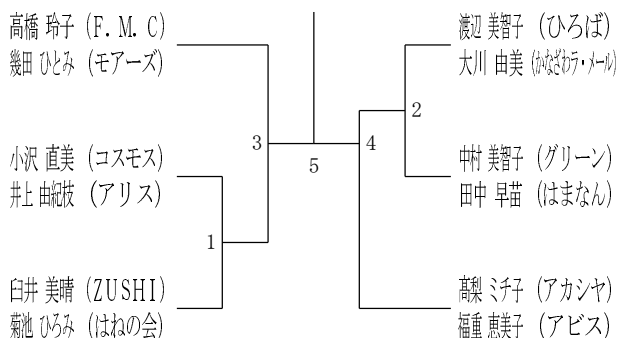

## 65歳以上女子ダブルス1

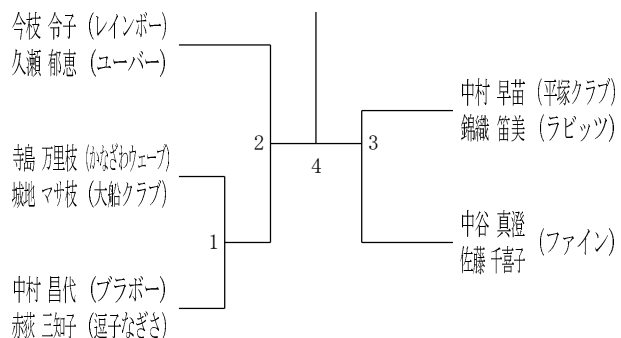

## 65歳以上女子ダブルス2

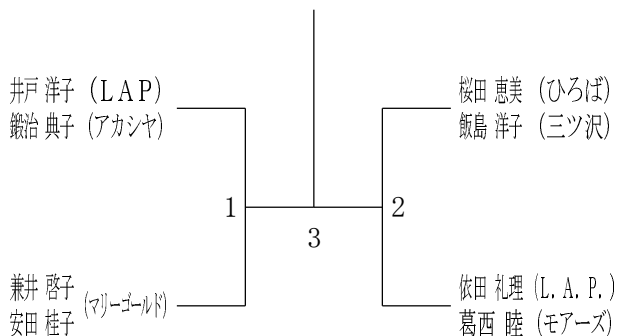

## 70歳以上女子ダブルス

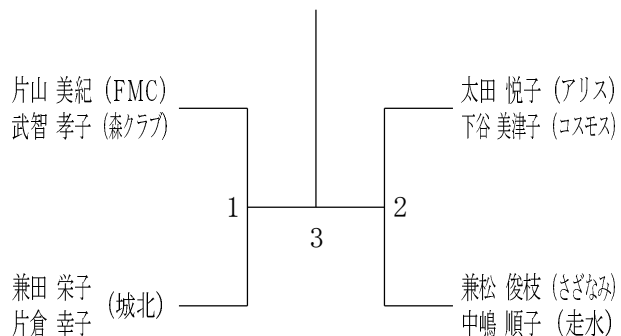

令和6年度全日本シニア選手権予選会 I 男女複① 令和6年6月15日

	1コート	2コート	3コート	4コート	5コート	6コート	7コート	8コート	9	10	11	12	13	14	15	16
09:30 対戦者	553WD-1 長谷川・佐藤 福島・藤沖	553WD-2 酒井・渡邊 谷川・中井	554WD-1 江端・八幡 東中川・筒井	554WD-2 吉田・鶴川 木根渕・平野	601WD-1 山崎・五反田 高橋・小林	601WD-2 中里・岩永 榊原・醍醐	602WD-1 小沢・井上 臼井・菊池	602WD-2 渡辺・大川 中村・田中								
10:05 対戦者	551MD-1 相墨・橋本 柿沼・長谷	552MD-1 浅田・須藤 赤坂・小谷	553MD-1 田中・前田 平松・名波	551WD-1 山口・山田 石井・鈴木	552WD-1 大橋・竹山 荻原・齋藤	601MD-1 小倉・吉田 上柳田・片山	651MD-1 早田・崎田 山崎・龍崎	651WD-1 寺島・城地 中村・赤荻								
10:40 対戦者	554MD-1 若松・都丸 福田・稲村	554MD-2 加藤・瓜生 大森・中島	602MD-1 関口・嵯峨 五十嵐・柿沼	602MD-2 二階堂・黒澤 尾崎・田島	603MD-1 一瀬・栖原 林・坂内	603MD-2 篠原・長谷川 石谷・西山	652MD-1 森・只木 永田・橋本	652MD-2 辻岡・小林 丹・鈴木								
11:15 対戦者	652WD-1 井戸・鍛治 兼井・安田	652WD-2 桜田・飯島 依田・葛西	70WD-1 片山・武智 兼田・片倉	70WD-2 太田・下谷 兼松・中嶋	70MD-1 松本・森 塩澤・中村	553WD-3 小方・田代	553WD-4 鈴木・石田	554WD-3 関川・笹森								
11:50 対戦者	554WD-4 石塚・川口	601WD-3 菅谷・町田	601WD-4 前沢・岸川	602WD-3 高橋・幾田	602WD-4 高梨・福重	551MD-2 林・百上	551MD-3 吉川・野田 君島・柳谷	552MD-2 吉澤・武田								
12:25 対戦者	552MD-3 竹中・重野 鬼頭・富田	553MD-2 田中・小室	553MD-3 田中・小宮 梅田・野田	551WD-2 鈴木・加藤	551WD-3 櫻田・日高 倉内・佐藤	552WD-2 山田・田中	552WD-3 黒川・佐野 高橋・小池	601MD-2 斎藤・只野								
13:00 対戦者	601MD-3 木村・小島 中本・大須賀	651MD-2 小山・都築	651MD-3 渡邊・尾崎 水津・松尾	651WD-2 今枝・久瀬	651WD-3 中村・錦織 中谷・佐藤	554MD-決勝	602MD-決勝	603MD-決勝								
13:35 対戦者	652MD-決勝	652WD-決勝	70WD-決勝	70MD-決勝 高橋・内田	553WD-決勝	554WD-決勝	601WD-決勝	602WD-決勝								
14:10 対戦者	551MD-決勝	552MD-決勝	553MD-決勝	551WD-決勝	552WD-決勝	601MD-決勝	651MD-決勝	651WD-決勝								

全日本社会人予選会

