



令和6年度 第1回

会長杯バドミントン(B)大会

〈男女ダブルス〉

期日 / 令和6年10月12日(土)

会場 / 寒川総合体育館

主催 / 神奈川県バドミントン協会

主管 / 神奈川県バドミントン協会

寒川町バドミントン協会

開 会 式 次 第

1. 開会宣言
2. あいさつ
3. 競技・審判上の注意
4. その他

- *フロア内は必ずシューズを着用してください。(ソックスのままや裸足は不可)
- *上履きと下履きの区別、各自ゴミの持ち帰りを徹底してください。
- *盗難に注意し、貴重品等の管理は、各自の責任で行ってください。
- *喫煙は定められたところをお願いいたします。
- *体育館内のコンセントの使用は禁止です。
- *試合中に飲むドリンクやタオルは各自のバッグに入れてください。
ドリンクボトルやタオルは床に直接置くことはできません。

令和6年度第1回会長杯バドミントン(B)大会 〈男女ダブルス〉

☆大会役員

大会会長	近藤 勇司
大会副会長	坂本 勝司 石川 和子 高須 英明 都丸 利幸 杉田 良子
大会委員長	五十嵐 功
大会委員	木下 洋一 中山 廣明
競技役員長	吉川 勇三郎
競技審判部長	高木 真人
総務部長	鈴木 唯夫
競技委員	鈴木 美代子 佐藤 マツノ 石田 菊江 小山 晃 内田 直美 吉田 光浩 中本 繁一 柳谷 諭
総務委員	田中 早苗 斧 政男 三ツ井 友明 江端芝樹子 宮田 泰明 齋藤 秀樹 (寒川町協会)

☆競技上・その他の注意

- 1) 試合は、21ポイント3ゲームのラリーポイントで行います。
- 2) 試合は、メインアリーナとサブアリーナを使用して行います。
メインアリーナは男子ダブルスの全種目の試合を行い、
サブアリーナでは女子ダブルスの全種目の試合を行います。
※試合順はタイムテーブルをご覧ください。タイムテーブル3列目より流し込みです
※試合が連続する場合は、15分以内のインターバルを取ります。
- 3) 原則として主審と線審1名はそのコートで試合を行った敗者が行い、
勝者は線審1名お願いします。
タイムテーブル1列目の審判は2列目の選手にお願い致します。
決勝トーナメントはそのリーグでの敗者にご協力お願い致します。
- 4) その他は令和6年度(公財)日本バドミントン協会現行競技規則並びに
大会運営規定によります。競技時の服装は(公財)日本バドミントン
協会大会運営規程によるものを着用してください。
- 5) 表彰は男女一般の部と男女50歳以上の部は3位まで、男子60歳以上の部
は2位まで、女子60歳以上の部は1位のみ行います。

◎その他注意事項 「10月12日(土)寒川総合体育館会場 第1回会長杯
(B)大会男女ダブルス参加選手の皆様への注意事項」による
(県協会ホームページに掲載)

熱中症対策について

熱中症は、高温多湿な環境や活動などにより深部体温が上昇し、その熱をうまく外に逃がすことができずに生じるさまざまな症状の総称です。

通常 37℃前後に保たれている深部体温の高温状態が続くと全身のけいれんや意識障害を起こすことがあります。

- 1 運動時など、体内で熱が多く発生する状況では、冷たい飲料（5℃～15℃）を飲むことが熱中症の予防・対策につながります。

冷たい飲料は深部体温を低下させ、胃にとどまる時間が短いことで速やかに吸収されるため、深部体温が上昇している場合や、大量の汗をかき水分を失っている場合に効果的です。

ただし、胃腸への刺激や負担がかかる場合もあるため、一度に大量に飲みすぎないように注意してください。

- 2 スポーツなどにより汗を大量にかくと、体内の水分とともに塩分やミネラルも奪われてしまいます。

水分補給だけを行うと、血液中の塩分・ミネラル濃度（体内における塩分やミネラルの割合）が低くなり、様々な熱中症の症状が出現します。

手早く塩分・糖分を一緒に補給できるスポーツドリンクなどによる水分補給もおすすめです。

- 3 カフェインの入った飲み物は利尿作用が強くなるので避けましょう。

※ 深部体温とは

人の体温は、手足など体の中心から離れ、外環境の影響を受けやすい「皮膚温」と、脳や臓器など体の中心の機能を守るために一定に保たれる「深部体温」があります。

深部体温（中心温、芯温）は、脳や臓器など体の内部の温度で、内臓の働きを守るため、外環境の影響を受けにくく、一定に保たれています。

【参考資料】

- 熱中症ゼロへ - 日本気象協会推進 (netsuzero.jp)
<https://www.netsuzero.jp/>

メインアリーナ

サブアリーナ

	メインアリーナ										サブアリーナ			
	1コート	2コート	3コート	4コート	5コート	6コート	7コート	8コート	9コート	10コート	11コート	12コート	13コート	14コート
09:30 対戦者						MDB-A-1 阿部・堀内 根本・塚田	MDB-B-1 大崎・松浦 小森谷・関田	MDB-C-1 成・李 浦城・片本	MDB-D-1 加藤・安西 奥山・田口	MDB-E-1 新城・青木 臼井・真板	5OWD-A-1 荻原・斎藤 大橋・竹山	5OWD-B-1 戸辺・白川 今井・真木	5OWD-C-1 大川内・中村 一色・富田	5OWD-D-1 戸部・井島 赤間・吉田
10:05 対戦者						MDB-F-1 山下・大久保 米村・大泉	MDB-G-1 八木橋・佐々木 宮崎・土屋	5OMD-A-1 武田・吉澤 小松崎・大久保	5OMD-B-1 竹中・重野 相墨・森	5OMD-C-1 鬼頭・富田 永井・西山	5OWD-D-2 石井・鈴木 武田・前田	5OWD-E-1 東中川・筒井 日高・内田	WDB-A-1 寺崎・牛木 朝倉・熊野	WDB-A-2 大和田・岡部 稲葉・佐々木
10:40 対戦者						5OMD-D-1 大森・中島 梅田・伊藤	6OMD-A-1 関口・嵯峨 永田・橋本	6OMD-A-2 斉藤・只野 篠原・長谷川	6OMD-B-1 石谷・西山 水口・人見	6OMD-B-2 小室・中本 山崎・龍崎	WDB-B-1 田内・佐藤 土部・弘中	WDB-B-2 佐々木・金子 竹谷・神長	WDB-C-1 天野・山上 内田・藏並	6OWD-決勝 高橋・幾田 筋内・飯酒丞
11:15 対戦者						MDB-A-2 根本・塚田 河島・山田	MDB-B-2 小森谷・関田 濱路・和久井	MDB-C-2 浦城・片本 三觜・本多	MDB-D-2 奥山・田口 宇佐・水谷	MDB-E-2 臼井・真板 鈴木・西田	5OWD-A-2 大橋・竹山 中附・赤澤	5OWD-B-2 今井・真木 安達・高好	5OWD-C-2 一色・富田 福田・笠井	5OWD-D-3 戸部・井島 石井・鈴木
11:50 対戦者						MDB-F-2 米村・大泉 澤田・相原	MDB-G-2 宮崎・土屋 林・岡	5OMD-A-2 小松崎・大久保 福田・稲村	5OMD-B-2 相墨・森 田中・小宮	5OMD-C-2 永井・西山 植村・遠山	5OWD-D-4 赤間・吉田 武田・前田	5OWD-E-2 日高・内田 田村・岸	WDB-A-3 寺崎・牛木 大和田・岡部	WDB-A-4 朝倉・熊野 稲葉・佐々木
12:25 対戦者						5OMD-D-2 梅田・伊藤 梅澤・鈴木	6OMD-A-3 関口・嵯峨 斉藤・只野	6OMD-A-4 永田・橋本 篠原・長谷川	6OMD-B-3 石谷・西山 小室・中本	6OMD-B-4 水口・人見 山崎・龍崎	WDB-B-3 田内・佐藤 佐々木・金子	WDB-B-4 土部・弘中 竹谷・神長	WDB-C-2 内田・藏並 船山・大和	5OWD-A-3 荻原・斎藤 中附・赤澤
13:00 対戦者						MDB-A-3 阿部・堀内 河島・山田	MDB-B-3 大崎・松浦 濱路・和久井	MDB-C-3 成・李 三觜・本多	MDB-D-3 加藤・安西 宇佐・水谷	MDB-E-3 新城・青木 鈴木・西田	5OWD-B-3 戸辺・白川 安達・高好	5OWD-C-3 大川内・中村 福田・笠井	5OWD-D-5 戸部・井島 武田・前田	5OWD-D-6 赤間・吉田 石井・鈴木
13:35 対戦者						MDB-F-3 山下・大久保 澤田・相原	MDB-G-3 八木橋・佐々木 林・岡	5OMD-A-3 武田・吉澤 福田・稲村	5OMD-B-3 竹中・重野 田中・小宮	5OMD-C-3 鬼頭・富田 植村・遠山	5OWD-E-3 東中川・筒井 田村・岸	WDB-A-5 寺崎・牛木 稲葉・佐々木	WDB-A-6 朝倉・熊野 大和田・岡部	WDB-B-5 田内・佐藤 竹谷・神長
14:10 対戦者						5OMD-D-3 大森・中島 梅澤・鈴木	6OMD-A-5 関口・嵯峨 篠原・長谷川	6OMD-A-6 永田・橋本 斉藤・只野	6OMD-B-5 石谷・西山 山崎・龍崎	6OMD-B-6 水口・人見 小室・中本	WDB-B-6 土部・弘中 佐々木・金子	WDB-C-3 天野・山上 船山・大和	5OWD-1	
14:45 対戦者						MDB-1	MDB-2	MDB-3	5OMD-1	5OMD-2	WDB-1	5OWD-2	5OWD-3	
15:35 対戦者						6OMD-決勝	MDB-4	MDB-5	5OMD-決勝		WDB-決勝	5OWD-決勝		
16:25 対戦者						MDB-決勝								

会長杯A大会で使用

令和6年度第1回会長杯バドミントン(B)大会

令和6年10月12日 寒川総合体育館

一般男子ダブルス Aブロック	阿部 堀内	根本 塚	河山 島田	勝敗	順位
阿部 雅人 (や組) 堀内 鉄平 (若草クラブ)		1	3		
根本 融磨 (S・D・C) 塚田 一樹 (KSBC)	1		2		
河島 有佑 (個人) 山田 翔吾	3	2			

一般男子ダブルス Bブロック	大崎 松浦	小森谷 関田	濱路 和久井	勝敗	順位
大崎 恵夢 (NEBELHORN) 松浦 大樹		1	3		
小森谷 一樹 (GAIAM) 関田 直也 (計7146236M/ペーロン)	1		2		
濱路 圭 (横浜市役所) 和久井 伸一 (個人)	3	2			

一般男子ダブルス Cブロック	成李	浦城 片本	三本 髯多	勝敗	順位
成 萬 析 (十中八九) 李 徳源 (個人)		1	3		
浦城 宏斗 (藤沢翔陵高等学校) 片本 琥太郎	1		2		
三本 海翔 (AMANOGAWA) 本多 海翔 (綾瀬中学校)	3	2			

一般男子ダブルス Dブロック	加藤 安西	藤西 奥田	山口 宇水	佐谷 勝敗	順位
加藤 誠 (城北バドミントンクラブ) 安西 潤一		1	3		
奥山 直人 (rising) 田口 暁	1		2		
宇佐 昌芳 (個人) 水谷 仁	3	2			

一般男子ダブルス Eブロック	新城 青木	白井 真板	鈴木 西田	勝敗	順位
新城 宇生 (ENEOS) 青木 真也 (四十雀)		1	3		
白井 和輝 (SHaKE) 真板 佑吏	1		2		
鈴木 勝博 (三菱重工相模原) 西田 元 (個人)	3	2			

一般男子ダブルス Fブロック	山下 大久保	米村 大泉	澤田 相原	勝敗	順位
山下 和樹 (NEBELHORN) 大久保 典史		1	3		
米村 聡志 (JVCKENWOOD) 大泉 翔平 (若草)	1		2		
澤田 英行 (PIERO) 相原 知規 (四十雀BC)	3	2			

一般男子ダブルス Gブロック	八木橋 佐々木	宮崎 土屋	林岡 勝敗	順位
八木橋 洋 (ぎんなん会) 佐々木 卓		1	3	
宮崎 伸也 (個人) 土屋 浩一 (KSBC)	1		2	
林 空 (BONBONHEUR) 岡 晃平 (一般)	3	2		

一般男子ダブルス 決勝トーナメント

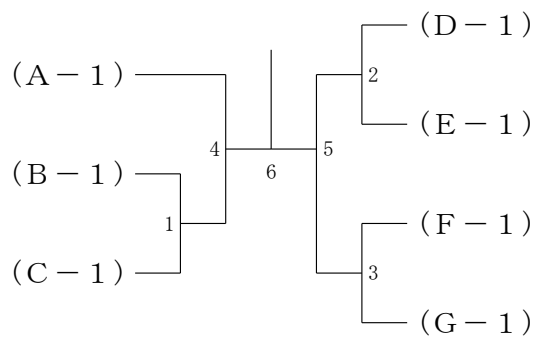

令和6年度第1回会長杯バドミントン(B)大会

令和6年10月12日 寒川総合体育館

50歳以上男子ダブルス Aブロック	武田 吉澤	小松崎 大久保	福田 稲村	勝敗	順位
武田 高徳 (教職員連盟) 吉澤 裕 (CLUB K2)		1	3		
小松崎 康幸 (ピエロ) 大久保 勝正 (HOT SHOT)	1		2		
福田 和幸 (チームバドミントン) 稲村 穰 (RICOH)	3	2			

50歳以上男子ダブルス Bブロック	竹中 重野	相墨 森	田中 小宮	勝敗	順位
竹中 力 (NEBELHORN) 重野 清志		1	3		
相墨 光明 (Aqua blue) 森 晃嗣 (エース)	1		2		
田中 裕之 (栗田バドミントン) 小宮 直人	3	2			

50歳以上男子ダブルス Cブロック	鬼頭 富田	永井 西山	植村 遠山	勝敗	順位
鬼頭 武資 (senior) 富田 文之		1	3		
永井 勉 (CLUB K2) 西山 治朗 (Hiratsuka Washington)	1		2		
植村 和彦 (個人) 遠山 雄一	3	2			

50歳以上男子ダブルス Dブロック	大森 中島	梅田 伊藤	梅澤 鈴木	勝敗	順位
大森 順 (EAST) 中島 三和		1	3		
梅田 知昭 (富士フィルム) 伊藤 康雄 (family)	1		2		
梅澤 寛 (個人) 鈴木 浩樹 (日揮)	3	2			

50歳以上男子ダブルス 決勝トーナメント

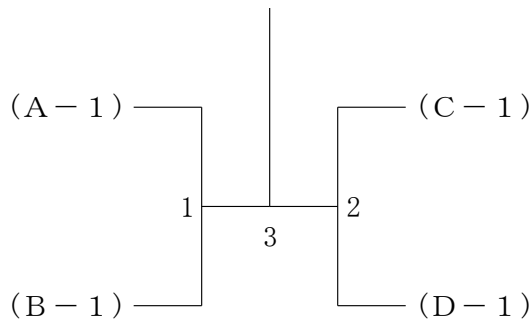

60歳以上男子ダブルス Aブロック	関 嗟	関 敏	永田 橋本	斉藤 只野	藤原 長谷川	勝敗	順位
関口 正弘 (NEBELHORN) 嗟 敏雄 (個人)			1	3	5		
永田 稔 (s.s.com) 橋本 佳巳 (健志台クラブ)	1			6	4		
斉藤 秀樹 (DARUMAN) 只野 詳二	3	6			2		
藤原 周作 (オールドラック) 長谷川 道人 (CLUB K2)	5	4	2				

60歳以上男子ダブルス 決勝トーナメント

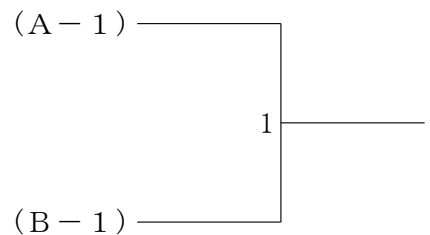

60歳以上男子ダブルス Bブロック	石谷 西山	水口 人見	小室 中本	山崎 龍崎	勝敗	順位
石谷 研次 (DARUMAN) 西山 清二		1	3	5		
水口 秀行 (泉区) 人見 昌明 (カラーバード)	1		6	4		
小室 功 (個人) 中本 繁一 (横浜消防局)	3	6		2		
山崎 豊栄 (個人) 龍崎 晃 (備前バドミントンクラブ)	5	4	2			

令和6年度第1回会長杯バドミントン(B)大会

令和6年10月12日 寒川総合体育館

一般女子ダブルス Aブロック	寺 牛	崎 木	朝 熊	倉 野	大和田 岡	稲葉 佐々木	勝 敗	順 位
寺崎 陽子 (磯子クラブ) 牛木 美紀 (Persimmon)			1		3	5		
朝倉 茜 (ティンカーベル) 熊野 侑衣那 (個人)	1				6	4		
大和田 愛梨 (三輪バドミントンクラブ) 岡部 麻三子 (NEBELHPRN)	3	6				2		
稲葉 明希 (レインボー) 佐々木 尚子 (HOT SHT)	5	4	2					

一般女子ダブルス Bブロック	田 佐	内 藤	土 弘	部 中	佐々木 金	竹 神	谷 長	勝 敗	順 位
田内 由起子 (カインド) 佐藤 美和子 (FLYING PENGUINS)			1		3	5			
土部 美和 (栗田バドミントン) 弘中 文乃 (個人)	1				6	4			
佐々木 真理子 (HOT SHOT) 金子 真弓 (SHaKE)	3	6				2			
竹谷 紀子 (AquaBlue) 神長 奈央 (Rising)	5	4	2						

一般女子ダブルス Cブロック	天 山	野 上	内 藏	田 並	船 大	山 和	勝 敗	順 位
天野 珠里 (彗星クラブ) 山上 梢 (ShuttleFriends)				1	3			
内田 治子 (ルビー) 藏並 直美 (大船クラブ)	1				2			
船山 純子 (upup) 大和 美和子 (PIERO)	3	2						

一般女子ダブルス 決勝トーナメント

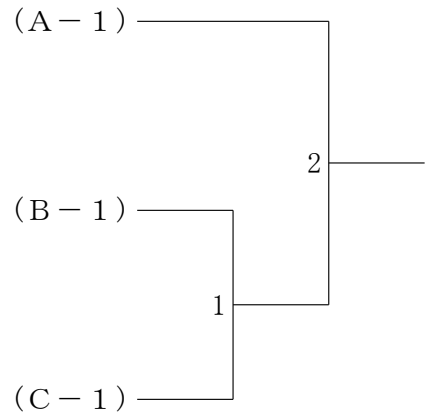

50歳以上女子ダブルス Aブロック	荻 斎	原 藤	大 竹	橋 山	中 赤	附 澤	勝 敗	順 位
荻原 晴美 (個人) 斎藤 弘子 (ルビー)			1		3			
大橋 真奈美 (個人) 竹山 美智代 (個人)	1				2			
中附 友美 (個人) 赤澤 友紀 (Shuttle Friends)	3	2						

50歳以上女子ダブルス Bブロック	戸 白	辺 川	今 真	井 木	安 高	達 好	勝 敗	順 位
戸辺 彩子 (個人) 白川 恵美子 (TURBAN SHELL)			1		3			
今井 早由里 (個人) 真木 千晴 (レインボー)	1				2			
安達 紀美子 (個人) 高好 恵 (チェリー)	3	2						

令和6年度第1回会長杯バドミントン(B)大会

令和6年10月12日 寒川総合体育館

50歳以上女子ダブルス Cブロック	大川内 中村	一色 富田	福田 笠井	勝敗	順位
大川内 京子 (個人) 中村 玲子 (個人)		1	3		
一色 陽子 (個人) 富田 朋実 (個人)	1		2		
福田 弘子 (CLUB K2) 笠井 章子 (個人)	3	2			

50歳以上女子ダブルス Dブロック	戸部 井島	赤間 吉田	石井 鈴木	武田 前田	勝敗	順位
戸部 朋美 (個人) 井島 美穂 (Team Alice)		1	3	5		
赤間 正子 (競合バドミントンクラブ) 吉田 ひとみ (競合バドミントンクラブ)	1		6	4		
石井 由美子 (個人) 鈴木 麻代 (プロースト)	3	6		2		
武田 佳子 (個人) 前田 千恵子 (L. A. P)	5	4	2			

50歳以上女子ダブルス Eブロック	東中川 筒井	日高 内田	田村 岸	勝敗	順位
東中川 弥生 (レインボー) 筒井 由香 (メーカーイン)		1	3		
日高 あゆみ (オーデトワレ) 内田 直美 (個人)	1		2		
田村 典子 (ゼファー) 岸 紀代 (個人)	3	2			

50歳以上女子ダブルス 決勝トーナメント

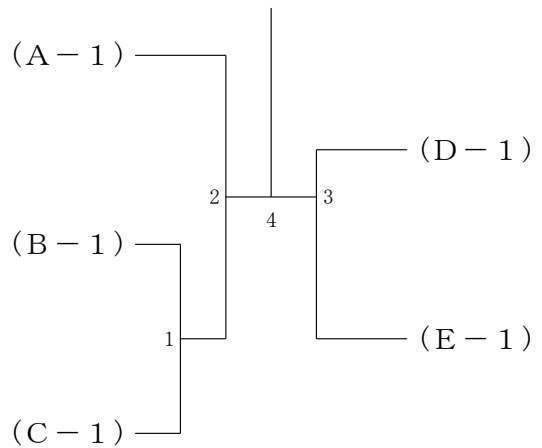

60歳以上女子ダブルス

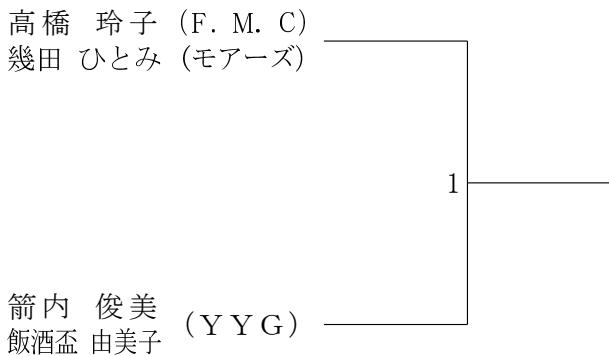

第1回会長杯A・B大会(男女ダブルス)

参加選手、関係者の皆様への注意事項

【10月12日(土)寒川総合体育館】

- 当日朝検温してください。37.5℃以上の方は、大会参加や観覧をご遠慮願います。
- 受付は8時50分からです。9時15分までに済ませてください。
 - ・プログラムの配布はありません。県協会HPからご覧ください。
 - ・熱中症対策についてもプログラムに記載しています。ご一読ください。※受付が終わりましたら、2階の観覧席でお待ちください。
※練習は9時から5分交代で4回行います。試合開始予定は9時30分です。
- 貴重品は必ず身につけ、盗難に注意してください。
※マスクの着用は個人の判断でお願いします。
- 試合の「動画・静止画撮影」については事前に申請が必要です。県協会HPをご覧ください。
- 試合は、メインアリーナの1コートから5コートで会長杯A大会ダブルスを行い、会長杯B大会ダブルスの男子を6コートから10コート、女子をサブアリーナの11コートから14コートで行います。
- 原則として主審・線審は敗者審判制で行いますので、試合で負けたら審判に速やかに入って下さい。線審の方には得点板もお願いします。もう一人の線審は試合のない方をお願いしますので、本部の指示に従ってください。
なお、今回午前中は審判資格検定実技試験が行われる予定ですので本部の指示に従って下さい。
- 対戦のどちらかが初回戦のみ、試合前2分間の練習ができます。
- 給水やタオルの使用については、必ず主審の許可を得てください。容器については蓋付きのものとし、倒れてもこぼれないものを使用してください。飲み物用のトレイは置きませんので、コートサイドの各自のバック等の中に置くようにしてください。
ドリンクを直接床には置けません。
- 棄権があった場合、原則として組合せは変更しません。
- 大会速報システムを使って進行状況をお知らせする予定です。
- 昼食は観覧席でお願いします。
- 更衣室・シャワーは、密を避けてご利用ください。
- 全てのゴミは各自で持ち帰り、自宅で処分して下さい。